

Увага !!!  
 Ділянку будівництва перетинають підземні комунікації.  
 Перед початком виконання робіт викликати представників  
 зацікавлених організацій та виконувати роботи в їх присутності !!!

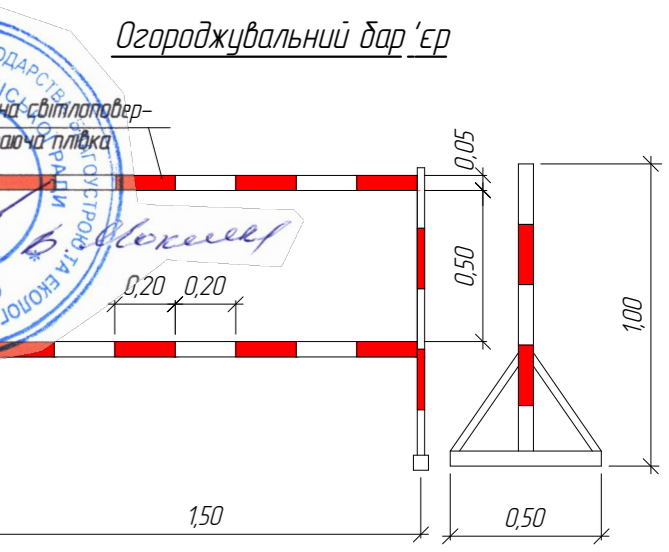
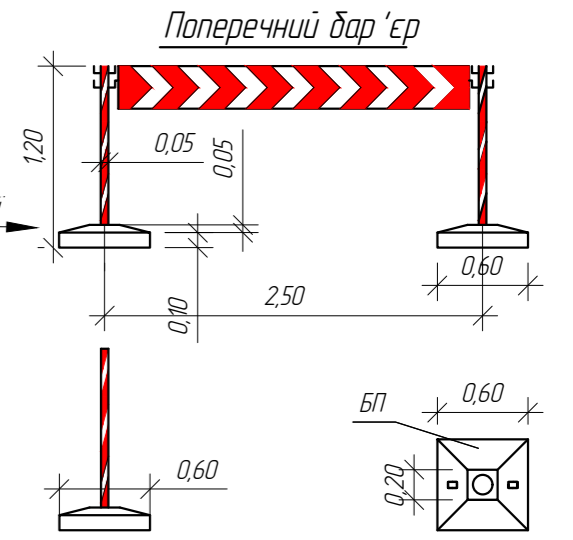
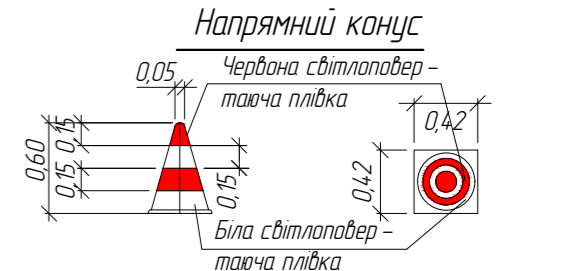

Умовні позначення на тимчасових схемах ОДР

Умовна позначка	Опис
	Знак-сигналізатор небезпеки
	Напрямний конус, напрямна віха або позначальна віха*
	Маячок або ліхтар
	Огороджувальний бар'єр, огорожувальний щит, поперечний бар'єр, стримувальний дүфер, тимчасове стримувальне дічне огороження, тимчасове розділювальне огороження, сигнальна стрічка або сигнальний шнур*
	Тимчасовий пішохідний місток
	Місце виконання робіт
	Напрямок руху транспортних потоків
	Напрямок руху пішохідних потоків

\* Застосування ТЗР відповідно до вимог ДСТУ 8749:2017 та ДСТУ 7168:2025. Позначку використаного ТЗР наводять на відстані відповідно до вимог ДСТУ 8752:2017

*Погоджено:*  
 всіх робіт виконувати згідно з ДСТУ 4100:2021. Безпека дорожнього руху.  
 28.05.2024



ВІДДІЛ ТЕХНІЧНОГО НАГЛЯДУ ТМР  
 ПОГОДЖЕНО  
 20 р.  
 Підпис: [Signature]

Зам. №/№№	
Підпис і дата	
№№ орг.	

- Примітка:**
- Встановлення тимчасових дорожніх знаків виконувати згідно з ДСТУ 4100:2021. Безпека дорожнього руху. Знаки дорожні. Загальні технічні умови. Правила застосування.
  - При виконанні робіт суворо дотримуватись вимог НПАОП 63.21-101-09. Правила охорони праці під час будівництва, ремонту та утримання автомобільних доріг.
  - При зміні дорожньої ситуації додатково узгодити схеми огороження в місці проведення робіт.
  - По закінченні робочого дня дорожньо-будівельні машини і механізми задрити з проізоі частини.
  - Огороження та організація дорожнього руху в місцях проведення дорожніх робіт повинні відповідати ДСТУ 8749:2017 "Безпека дорожнього руху. Огороження та організація дорожнього руху в місцях проведення дорожніх робіт".
  - Бар'єри огорожувальні в темні години доби обладнати двома убімкненими ліхтарями червоного кольору, а також з двох боків ліхтарями верхнього світла.
  - Бар'єри огорожувальні повинні відповідати ДСТУ 7168:2025. Безпека дорожнього руху. Огороження дорожні тимчасові. Загальні технічні умови. З висотою H = 1025±50 мм, шириною = 500 мм.
  - Ділянка ремонту знаходиться в населеному пункті.
  - Після закінчення усіх ремонтних робіт дані дорожні знаки прибираються.
  - Всі розміри дано в метрах.
  - На схемі не наведені постійно діючі дорожні знаки.
  - Дорожній знак 5.70 "Зміна схеми руху" повинен бути встановлений на відстані 100 м. від першого тимчасового дорожнього знаку, після завершення виконання робіт даний знак повинен бути демонтований.

						/26 Т - 01 - ОДР 01		
						Послуги з діагностики населених пунктів - експлуатаційне утримання, поточний ремонт мостів та шляхопроводів в м. Тернопіль на 2026 рік. Шляхопровід через залізничну колію по вулиці Бродівська		
Зм.	Кільк.	Арк.	№ док.	Підпис	Дата	Організація дорожнього руху		
ГІП	Накураш				05.26	Стадія	Аркуш	Аркушів
Заст. дир.	Терешко				05.26	РП	1	2
Інженер	Смільський				05.26	Схема організації дорожнього руху в місці проведення дорожніх робіт. Умовні позначення		
Н. Контроль	Терешко				05.26	 ТОВ НТ "ДОРБУДПРОЕКТ" Формат А3		

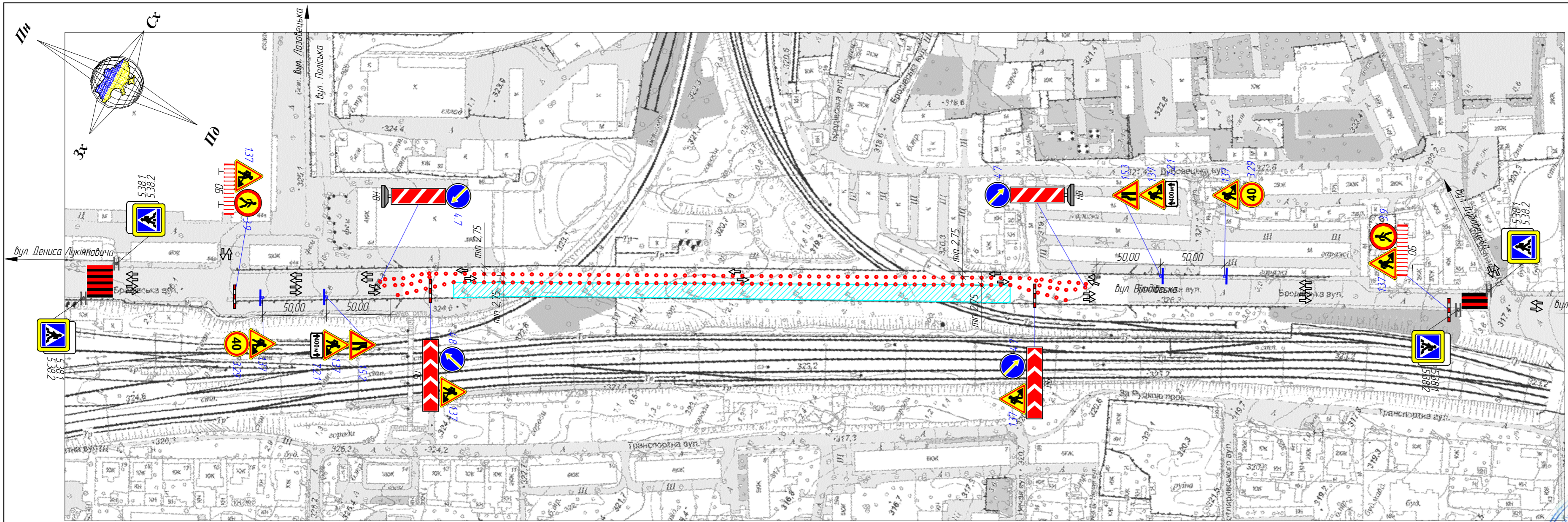

Увага !!!  
Ділянку будівництва перетинають підземні комунікації.  
Перед початком виконання робіт викликати представників  
зацікавлених організацій та виконувати роботи в їх присутності !!!

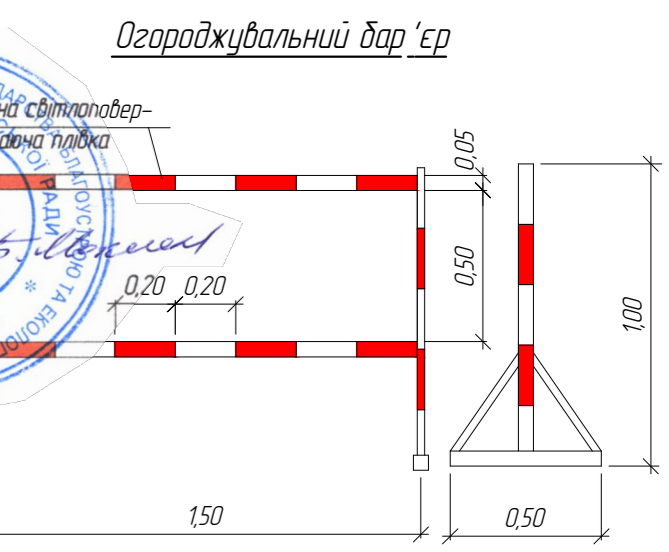
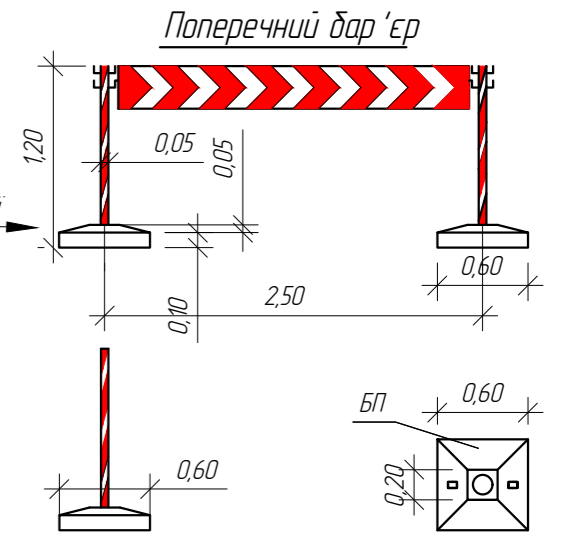
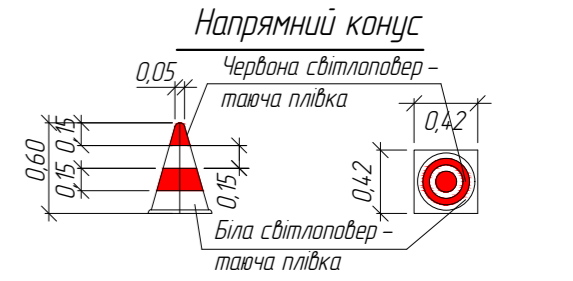

Умовні позначення на тимчасових схемах ОДР

Умовна позначка	Опис
	Знак-сигналізатор небезпеки
	Напрямний конус, напрямна віха або позначальна віха*
	Маячок або ліхтар
	Огороджувальний бар'єр, огорожувальний щит, поперечний бар'єр, стримувальний дүфер, тимчасове стримувальне дічне огороження, тимчасове розділювальне огороження, сигнальна стрічка або сигнальний шнур*
	Тимчасовий пішохідний місток
	Місце виконання робіт
	Напрямок руху транспортних потоків
	Напрямок руху пішохідних потоків

\* Застосування ТЗР відповідно до вимог ДСТУ 8749:2017 та ДСТУ 7168:2025. Позначку використаного ТЗР наводять на виносці відповідно до вимог ДСТУ 8752:2017

*Відомості:*  
Секція дорожнього господарства  
Ср 28.05.2026 до 28.11.2026

- Примітка:**
- Встановлення тимчасових дорожніх знаків виконувати згідно з ДСТУ 4100:2021. Безпека дорожнього руху. Знаки дорожні. Загальні технічні умови. Правила застосування.
  - При виконанні робіт суворо дотримуватись вимог НПАОП 63.21-101-09. Правила охорони праці під час будівництва, ремонту та утримання автомобільних доріг.
  - При зміні дорожньої ситуації додатково узгодити схеми огороження в місці проведення робіт.
  - По закінченні робочого дня дорожньо-будівельні машини і механізми задрити з проізоляції частини.
  - Огороження та організація дорожнього руху в місцях проведення дорожніх робіт повинні відповідати ДСТУ 8749:2017 "Безпека дорожнього руху. Огороження та організація дорожнього руху в місцях проведення дорожніх робіт".
  - Бар'єри огорожувальні в темні години доби обладнати двома увімкненими ліхтарями червоного кольору, а також з двох боків ліхтарями верхнього світла.
  - Бар'єри огорожувальні повинні відповідати ДСТУ 7168:2025 "Безпека дорожнього руху. Огороження дорожні тимчасові. Загальні технічні умови. З висотою Н = 1025±50 мм, шириною = 500 мм.
  - Ділянка ремонту знаходиться в населеному пункті.
  - Після закінчення усіх ремонтних робіт дані дорожні знаки прибираються.
  - Всі розміри дано в метрах.
  - На схемі не наведені постійно діючі дорожні знаки.
  - Дорожній знак 5.70 "Зміна схеми руху" повинен бути встановлений на відстані 100 м. від першого тимчасового дорожнього знаку, після завершення виконання робіт даний знак повинен бути демонтований.

ВІДДІЛ ТЕХНІЧНОГО НАУМАННЯ ТМР  
код 21150900  
**ПОГОДЖЕНО**  
Підпис: \_\_\_\_\_ 20\_\_ р.

/26 Т - 01 - ОДР 01						
Послуги з діагносту населених пунктів – експлуатаційне утримання, поточний ремонт мостів та шляхопроводів в м. Тернополі на 2026 рік. Шляхопровід через залізничну колію по вулиці Бродівська						
Зм.	Кільк.	Арк.	№ док.	Підпис	Дата	
ГІП	Накуреш				05.26	
Заст. дир.	Терешко				05.26	
Інженер	Смільський				05.26	
Н. Контроль	Терешко				05.26	
Організація дорожнього руху				Стадія	Аркуш	Аркушів
				РП	2	2
Схема організації дорожнього руху в місці проведення дорожніх робіт. Умовні позначення				 ТОВ НТ "ДОРБУДПРОЕКТ"		