

Примітка:

1. Встановлення тимчасових дорожніх знаків виконувати згідно з ДСТУ 4100:2021
2. Безпека дорожнього руху. Знаки дорожні. Загальні технічні умови. Правила застосування.
3. При виконанні робіт судоро дотримуватись вимог НПАОП 63.21-101-09. Правила охорони праці під час будівництва, ремонту та утримання автомобільних доріг.
4. При зміні дорожньої ситуації додатково узгодити схеми огороження в місці проведення робіт.
5. Огородження та організація дорожнього руху в місцях проведення дорожніх робіт повинні відповідати ДСТУ 8749:2017.
6. Бар'єри огорожувальні повинні відповідати ДСТУ 7168:2010 Безпека дорожнього руху. Огородження дорожні тимчасові. Загальні технічні умови. З висотою $H = 1025 \pm 50$ мм, шириною $B = 500$ мм.
7. Ділянка ремонту знаходиться у населеному пункті.
8. Після закінчення усіх ремонтних робіт дані дорожні знаки прибираються.
9. Всі розміри дано в метрах.

						18/24 Т - 02- ОДР 01		
						Послуги з благоустрою населених пунктів - тимчасова схема організації дорожнього руху на період проведення робіт з поточного ремонту ділянки проїзної частини вул. Промислова від перехрестя вул. Промислова - вул. Фабрична - вул. Лозовецька до транспортної розв'язки вул. Збаразька - вул. Текстильна - вул. Енергетична - пр. Злуки в м. Тернополі		
Зм.	Кільк.	Арк.	№ док	Підпис	Дата			
						Організація дорожнього руху		
						Стадія	Аркуш	Аркушів
						РП	1	6
ГП	Накураш			06.24		Схема організації дорожнього руху в місці проведення дорожніх робіт		
Заст. дир.	Терешко			06.24				
Інженер	Гладіюк			06.24				
Н. Контроль	Терешко			06.24				
						 ТОВ "ДОРБУДПРОЕКТ"		

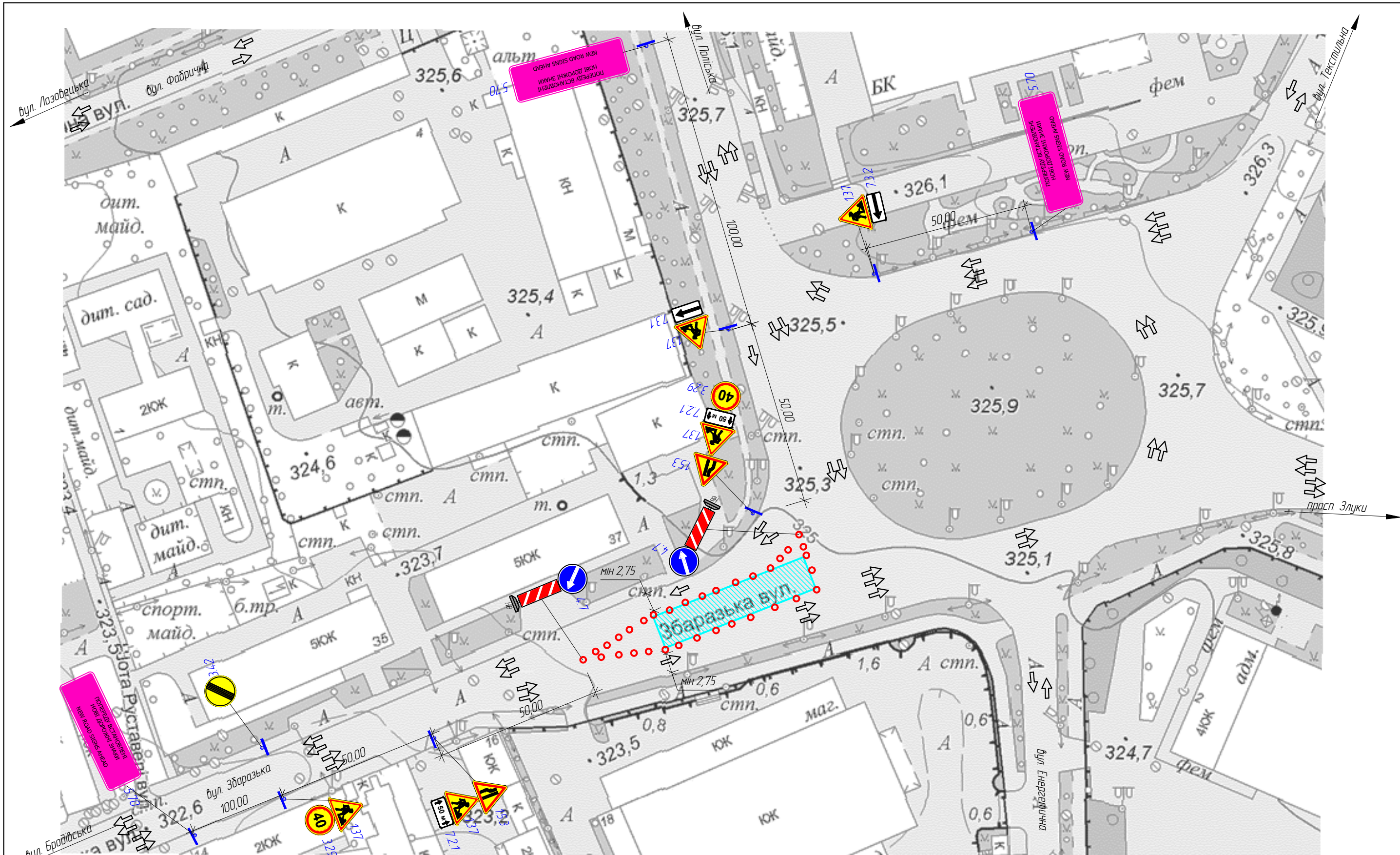

Примітка:

1. Встановлення тимчасових дорожніх знаків виконувати згідно з ДСТУ 4100:2021. Безпека дорожнього руху. Знаки дорожні. Загальні технічні умови. Правила застосування.
2. При виконанні робіт судоро дотримуватись вимог НПАОП 63.21-101-09. Правила охорони праці під час будівництва, ремонту та утримання автомобільних доріг.
3. При зміні дорожньої ситуації додатково узгодити схеми огороження в місці проведення робіт.
4. По закінченні робочого дня дорожньо-будівельні машини і механізми забирати з проїзної частини.
5. Огороження та організація дорожнього руху в місцях проведення дорожніх робіт повинні відповідати ДСТУ 8749:2017.
6. Бар'єри огорожувальні повинні відповідати ДСТУ 7168:2010. Безпека дорожнього руху. Огороженні дорожні тимчасові. Загальні технічні умови. З висотою $H = 1025 \pm 50$ мм, шириною $B = 500$ мм.
7. Ділянка ремонту знаходиться у населеному пункті.
8. Після закінчення усіх ремонтних робіт дані дорожні знаки прибираються.
9. Всі розміри дано в метрах.

						18/24 Т - 02- ОДР 01		
						Послуги з благоустрою населених пунктів - тимчасова схема організації дорожнього руху на період проведення робіт з поточного ремонту ділянки проїзної частини вул. Промислова від перехрестя вул. Промислова - вул. Фабрична - вул. Лозовецька до транспортної розв'язки вул. Збаразька - вул. Текстильна - вул. Енергетична - пр. Злуки в м. Тернополі		
Зм.	Кільк.	Арк.	№ док	Підпис	Дата			
						Організація дорожнього руху		
						Стадія	Аркуш	Аркушів
						РП	2	6
ГП	Накураш				06.24	Схема організації дорожнього руху в місці проведення дорожніх робіт		
Заст. дир.	Терешко				06.24			
Інженер	Гладилюк				06.24			
Н. Контроль	Терешко				06.24			
						 ТОВ "ДОРБУДПРОЕКТ"		

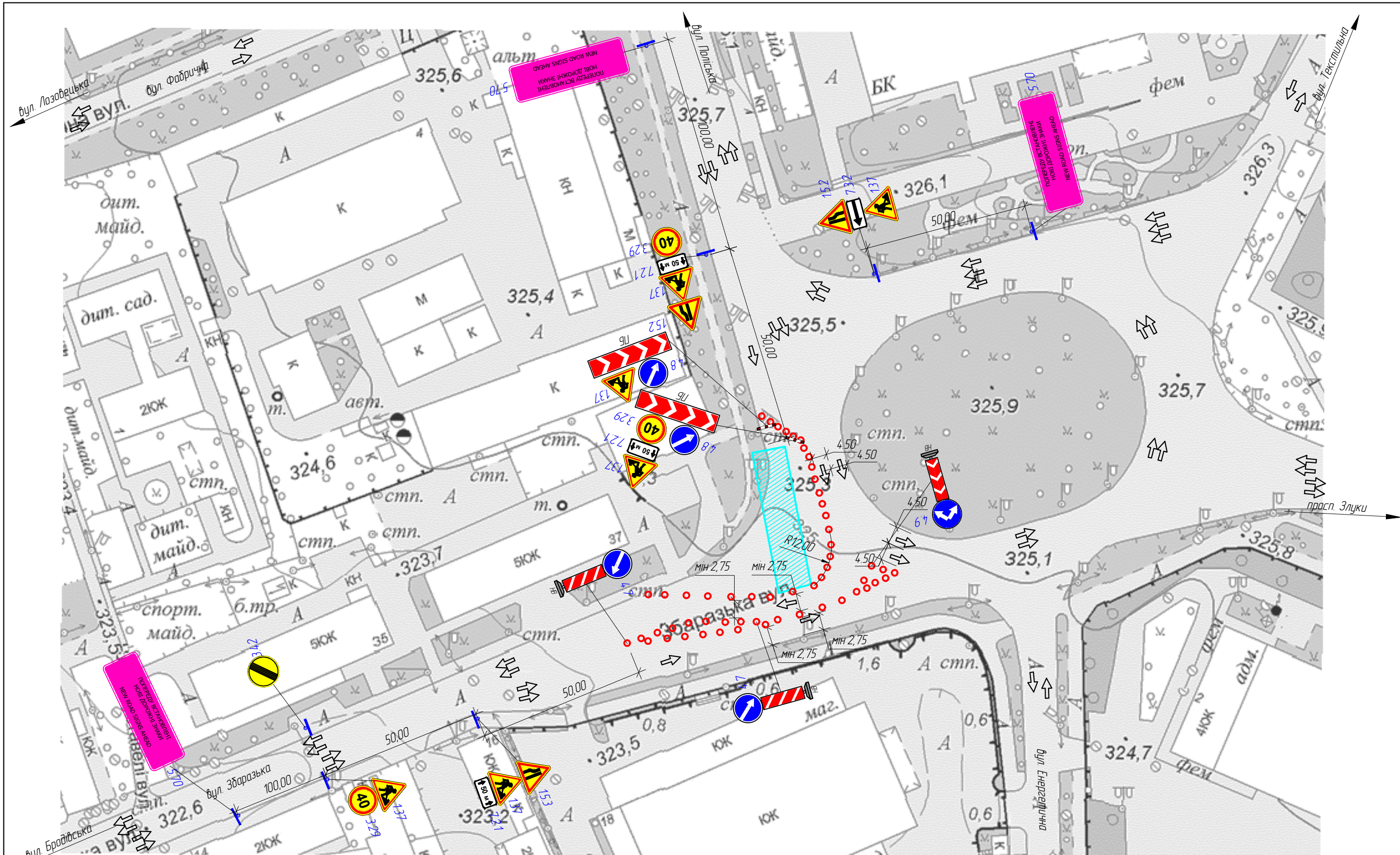

Примітка:

1. Встановлення тимчасових дорожніх знаків виконувати згідно з ДСТУ 4100:2021 Безпека дорожнього руху. Знаки дорожні. Загальні технічні умови. Правила застосування.
2. При виконанні робіт судоро дотримуватись вимог НПАОП 63.21-101-09. Правила охорони праці під час будівництва, ремонту та утримання автомобільних доріг.
3. При зміні дорожньої ситуації додатково узгодити схеми огороження в місці проведення робіт.
4. По закінченні робочого дня дорожньо-будівельні машини і механізми забирати з проїзної частини.
5. Огородження та організація дорожнього руху в місцях проведення дорожніх робіт повинні відповідати ДСТУ 8749:2017.
6. Бар'єри огорожувальні повинні відповідати ДСТУ 7168:2010 Безпека дорожнього руху. Огородження дорожні тимчасові. Загальні технічні умови. З висотою $H = 1025 \pm 50$ мм, шириною $B = 500$ мм.
7. Ділянка ремонту знаходиться у населеному пункті.
8. Після закінчення усіх ремонтних робіт дані дорожні знаки прибираються.
9. Всі розміри дано в метрах.

						18/24 Т - 02- ОДР 01		
						Послуги з благоустрою населених пунктів - тимчасова схема організації дорожнього руху на період проведення робіт з поточною ремонтом ділянки проїзної частини вул. Промислова від перехрестя вул. Промислова - вул. Фабрична - вул. Лозовецька до транспортної розв'язки вул. Збаразька - вул. Текстильна - вул. Енергетична - пр. Злуки в м. Тернополі		
Зм.	Кільк.	Арк.	№ док	Підпис	Дата			
						Організація дорожнього руху		
						Стадія	Аркуш	Аркушів
						РП	3	6
						Схема організації дорожнього руху в місці проведення дорожніх робіт		
						 ТОВ "ДОРБУДПРОЕКТ"		
ГП	Накураш				06.24			
Заст. дир.	Терешко				06.24			
Інженер	Гладюк				06.24			
Н. Контроль	Терешко				06.24			

Умовна позначка	Опис
	Знак-сигналятор небезпеки
	Напряжний конус, напрямна віха або позначальна віха*
	Маячок або ліхтар
	Огороджувальний бар'єр, огорожувальний щит, поперечний бар'єр, стримувальний дүфер, тимчасове стримувальне вічне огороження, тимчасове розділювальне огороження, сигнальна стрічка або сигнальний шнур*
	Тимчасовий пішохідний місток
	Місце виконання робіт
	Напрямок руху транспортних потоків

* Застосування ТЗР відповідає до вимог ДСТУ 8749:2017 та ДСТУ 7168:2010. Позначку використаного ТЗР надають на вивісці відповідно до вимог ДСТУ 8752:2017

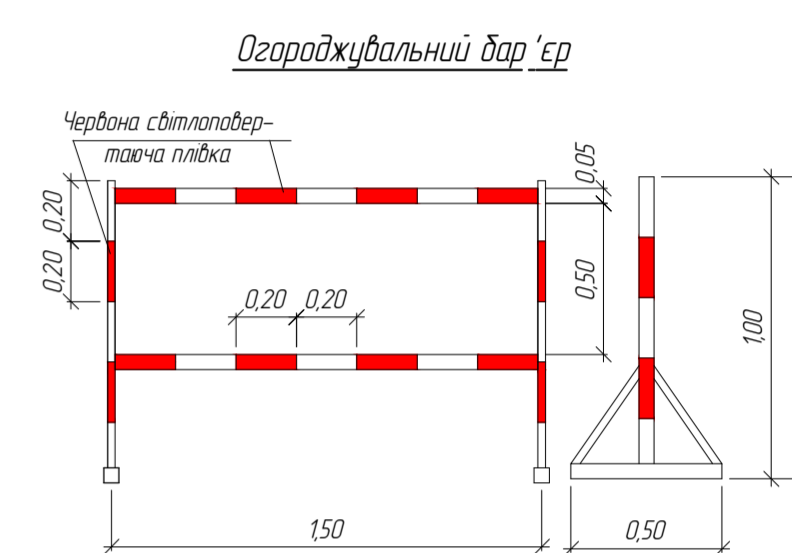
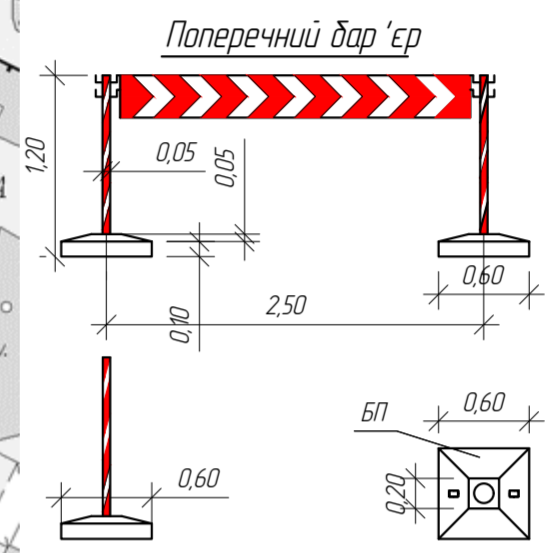
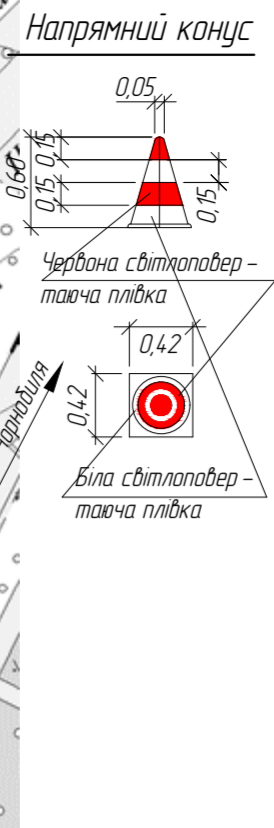

18/24 Т - 02- ОДР 01						
Послуги з влаштування населених пунктів - тимчасова схема організації дорожнього руху на період проведення робіт з поточного ремонту ділянки проєкції частини вул. Промислова від перехрестя вул. Промислова - вул. Фабрична - вул. Лозовецька до транспортної розв'язки вул. Збарзька - вул. Текстильна - вул. Енергетична - вул. Злики в м. Тернопіль						
Організація дорожнього руху				Сталія	Аркуш	Аркушів
Схема організації дорожнього руху в місці проведення дорожніх робіт				РП	4	6
ІП	Накруши		06.24			
Заст. дир.	Терешка		06.24			
Інженер	Гладяк		06.24			
Н. Контроль	Терешка		06.24			



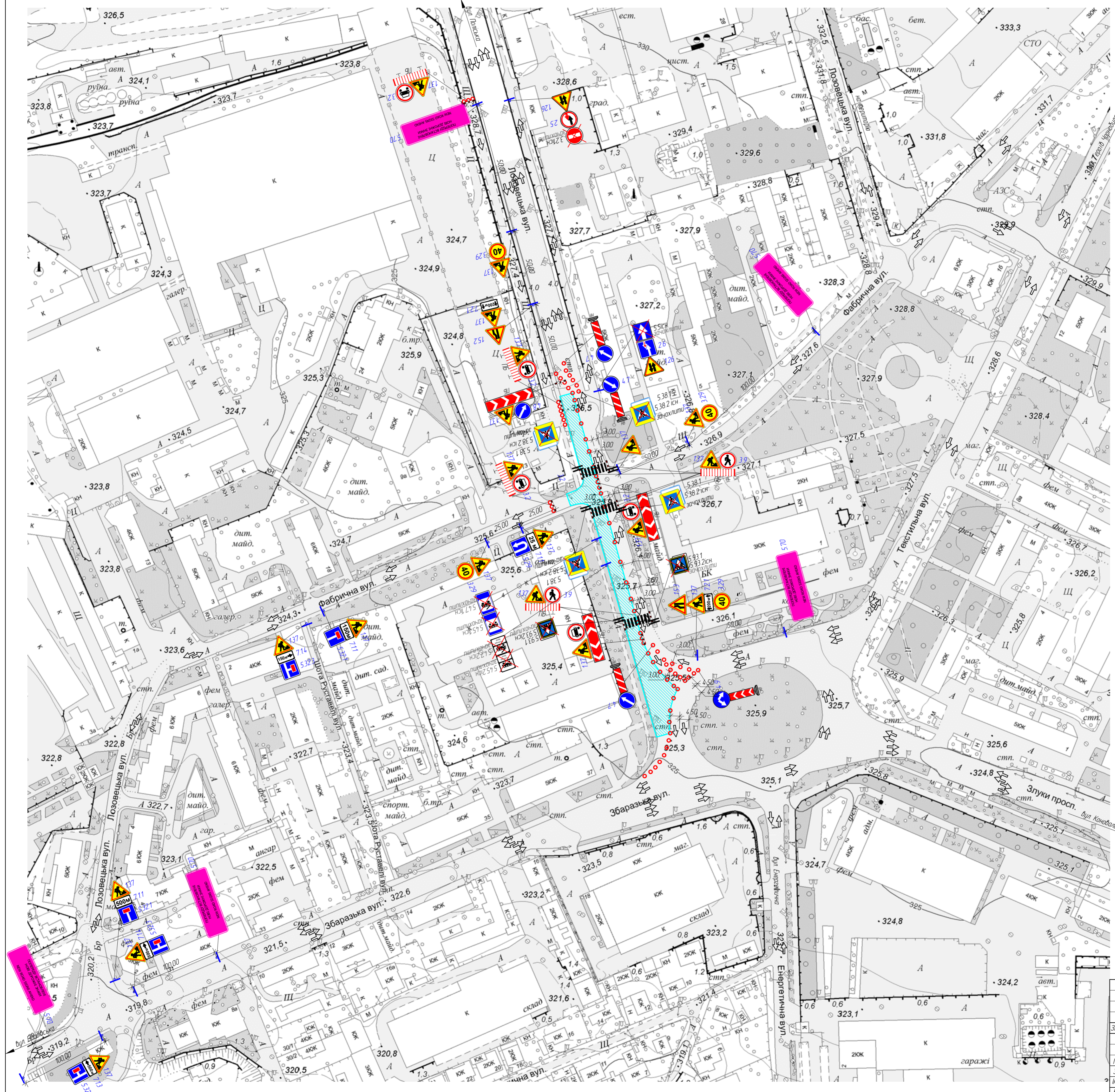

Удобні позначення на тимчасових схемах ОДР

Удобна позначка	Опис
	Знак-сигналятор небезпеки
	Напрямний конус, напрямна віха або позначальна віха*
	Маячок або ліхтар
	Ізгороджувальний бар'єр, озгороджувальний щит, поперечний бар'єр, стримувальний дүфер, тимчасове стримувальне дічне озгородження, тимчасове розділювальне озгородження, сигнальна стріжка або сигнальний шнур*
	Тимчасовий пішохідний місток
	Місце виконання робіт
	Напрямок руху транспортних потоків

* Застосування ТЗР відповідає до вимог ДСТУ 8749:2017 та ДСТУ 7168:2010. Позначку використаного ТЗР наводять на вивисці відповідно до вимог ДСТУ 8752:2017

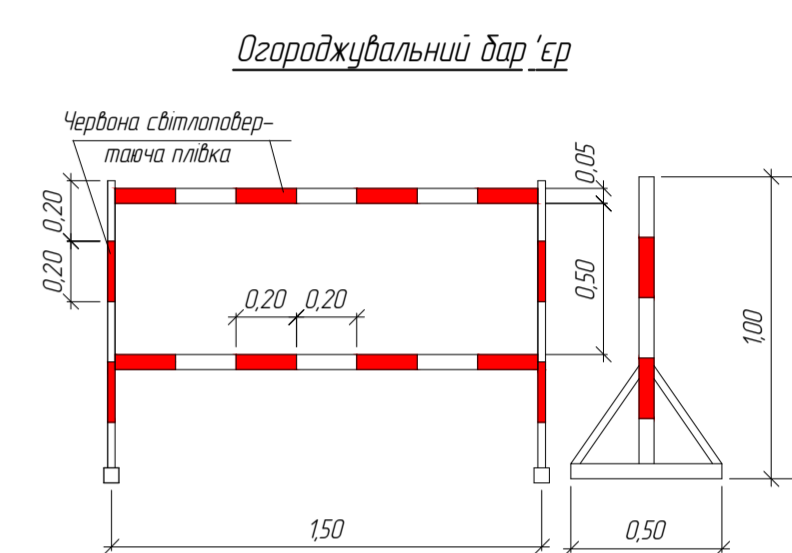
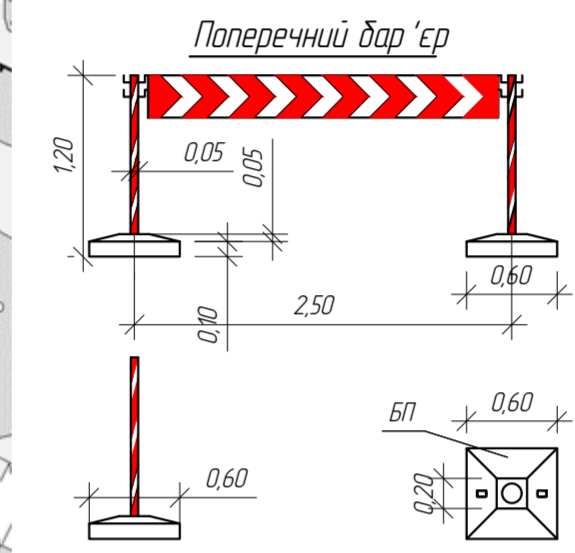

						18/24 Т - 02- ОДР 01		
						Послуги з благоустрою населених пунктів - тимчасова схема організації дорожнього руху на період проведення робіт з поточного ремонту ділянки проєкції частини вул. Промислова від перехрестя вул. Промислова - вул. Фабрична - вул. Лозовецька до транспортної розв'язки вул. Збаразька - вул. Текстильна - вул. Енергетична - по Злуки в м. Тернопіль		
						Організація дорожнього руху		
						Сталія	Аркуш	Архив
						РП	5	6
ГП	Накруши					06.24		
Заст. дир	Терешка					06.24		
Інженер	Гладняк					06.24		
Н. Контроль	Терешка					06.24		
						Схема організації дорожнього руху в місці проведення дорожніх робіт		
						ТОВ "ДОРБІДПРОЕКТ"		

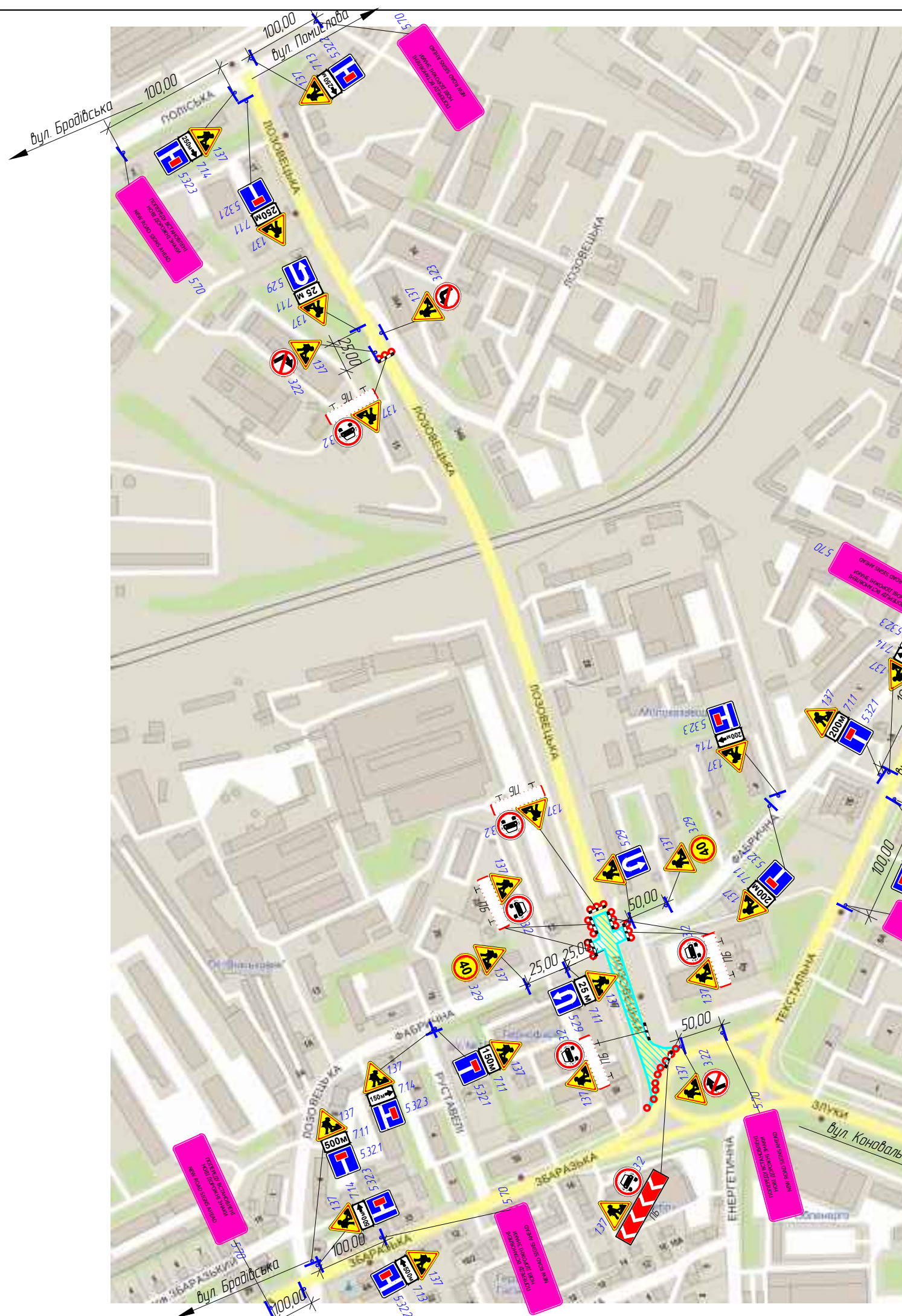

Напрямний конус

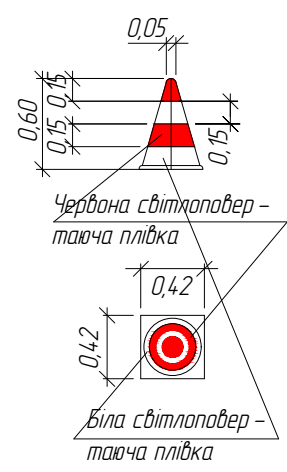

Умовна позначка	Опис
	Знак-сигналізатор небезпеки
	Напрямний конус, напрямна віха або позначальна віха*
	Маячок або ліхтар
	Огороджувальний бар'єр, огороджувальний щит, поперечний бар'єр, стримувальний дүфер, тимчасове стримувальне дічне огороження, тимчасове розділювальне огороження, сигнальна стрічка або сигнальний шнур*
	Тимчасовий пішохідний місток
	Місце виконання робіт
	Напрямок руху транспортних потоків

* Застосування ТЗР відповідно до вимог ДСТУ 8749:2017 та ДСТУ 7168:2010. Позначку використаного ТЗР наводять на вивісці відповідно до вимоги ДСТУ 8752:2017

Поперечний бар'єр

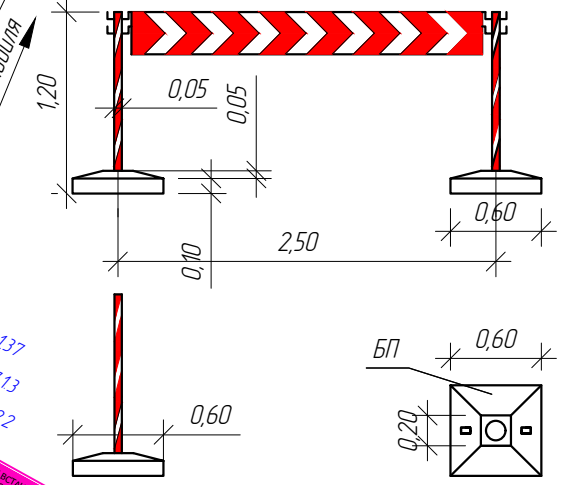

Огороджувальний бар'єр

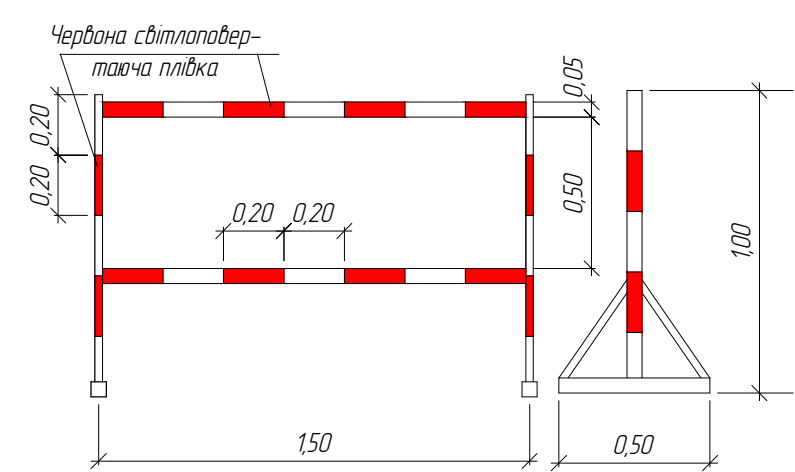

18/24 Т - 02- ОДР 01					
Послуги з благоустрою населених пунктів - тимчасова схема організації дорожнього руху на період проведення робіт з поточного ремонту ділянки проїзної частини вул. Промислова від перехрестя вул. Промислова - вул. Фабрична - вул. Лозовецька до транспортної розв'язки вул. Збараська - вул. Текстильна - вул. Енергетична - пр. Злуки в м. Тернополі					
Зм.	Кільк.	Арк.	№ док.	Підпис	Дата
Організація дорожнього руху					
ГП	Накураш				06.24
Заст. дир.	Терешко				06.24
Інженер	Гладилюк				06.24
Н. Контроль	Терешко				06.24
Схема організації дорожнього руху в місці проведення дорожніх робіт					
			Стадія	Аркуш	Аркушів
			РП	6	6