



Напрямний конус



Умовні позначення на тимчасових схемах ОДР

Умовна позначка	Опис
	Знак-сигналізатор небезпеки
	Напрямний конус, напрямна віха або позначальна віха*
	Маячок або ліхтар
	Огороджувальний бар'єр, огороджувальний щит, поперечний бар'єр, стримувальний дүфер, тимчасове стримувальне дічне огороження, тимчасове розділювальне огороження, сигнальна стрічка або сигнальний шнур*
	Тимчасовий пішохідний місток
	Місце виконання робіт
	Напрямок руху транспортних потоків

* Застосування ТЗР відповідно до вимог ДСТУ 8749:2017 та ДСТУ 7168:2010. Позначку використаного ТЗР наводять на вивісці відповідно до вимоги ДСТУ 8752:2017

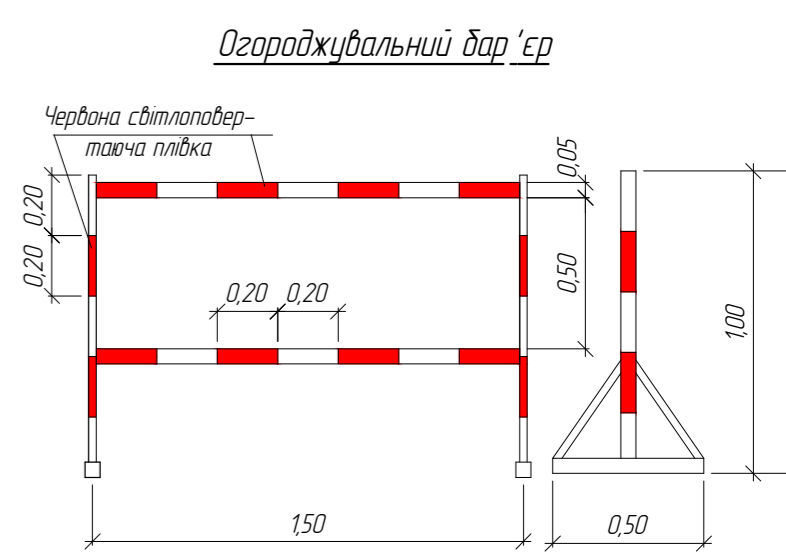
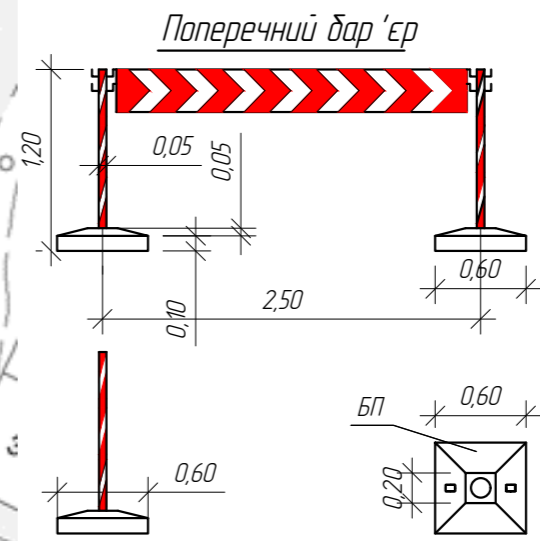

- Примітка:**
1. Встановлення тимчасових дорожніх знаків виконувати згідно з ДСТУ 4100:2021 Безпека дорожнього руху. Знаки дорожні. Загальні технічні умови. Правила застосування.
 2. При виконанні робіт суворо дотримуватись вимог НПА ОП 63.21-101-09. Правила охорони праці під час будівництва, ремонту та утримання автомобільних доріг.
 3. При зміні дорожньої ситуації додатково узгодити схеми огороження в місці проведення робіт.
 4. По закінченні робочого дня дорожньо-будівельні машини і механізми забирати з проїзної частини.
 5. Огороження та організація дорожнього руху в місцях проведення дорожніх робіт повинні відповідати ДСТУ 8749:2017.
 6. Бар'єри огорожувальні повинні відповідати ДСТУ 7168:2010 Безпека дорожнього руху. Огороження дорожніх тимчасових. Загальні технічні умови. З висотою Н = 1025±50 мм, шириною В = 500 мм.
 7. Ділянка ремонту знаходиться у населеному пункті.
 8. Після закінчення усіх ремонтних робіт дані дорожні знаки прибираються.
 9. Всі розміри дано в метрах.

ПОПЕРЕДУ ВСТАНОВЛЕНІ НОВІ ДОРОЖНІ ЗНАКИ
NEW ROAD SIGNS AHEAD 570

						/24 Т - 02- ОДР 01		
						Послуги з благоустрою населених пунктів - тимчасова схема організації дорожнього руху на період проведення робіт з поточного ремонту доріг в'язки вул. Збаразька - вул. Промислова - вул. Текстильна - вул. Енергетична - пр. Злики в м. Тернополі (обстеження та технічна документація)		
Зм	Кільк	Арк	№ док	Підпис	Дата	Організація дорожнього руху		
						Стадія	Аркуш	Аркушів
						П	1	11
						Схема організації дорожнього руху в місці проведення дорожніх робіт		
ГІП	Накураш				08.24	 ТОВ НТ "ДОРБУДЕПРОЕКТ"		
Заст. дир.	Терещко				08.24			
Інженер	Гладилик				08.24			
Н. Контроль	Терещко				08.24			

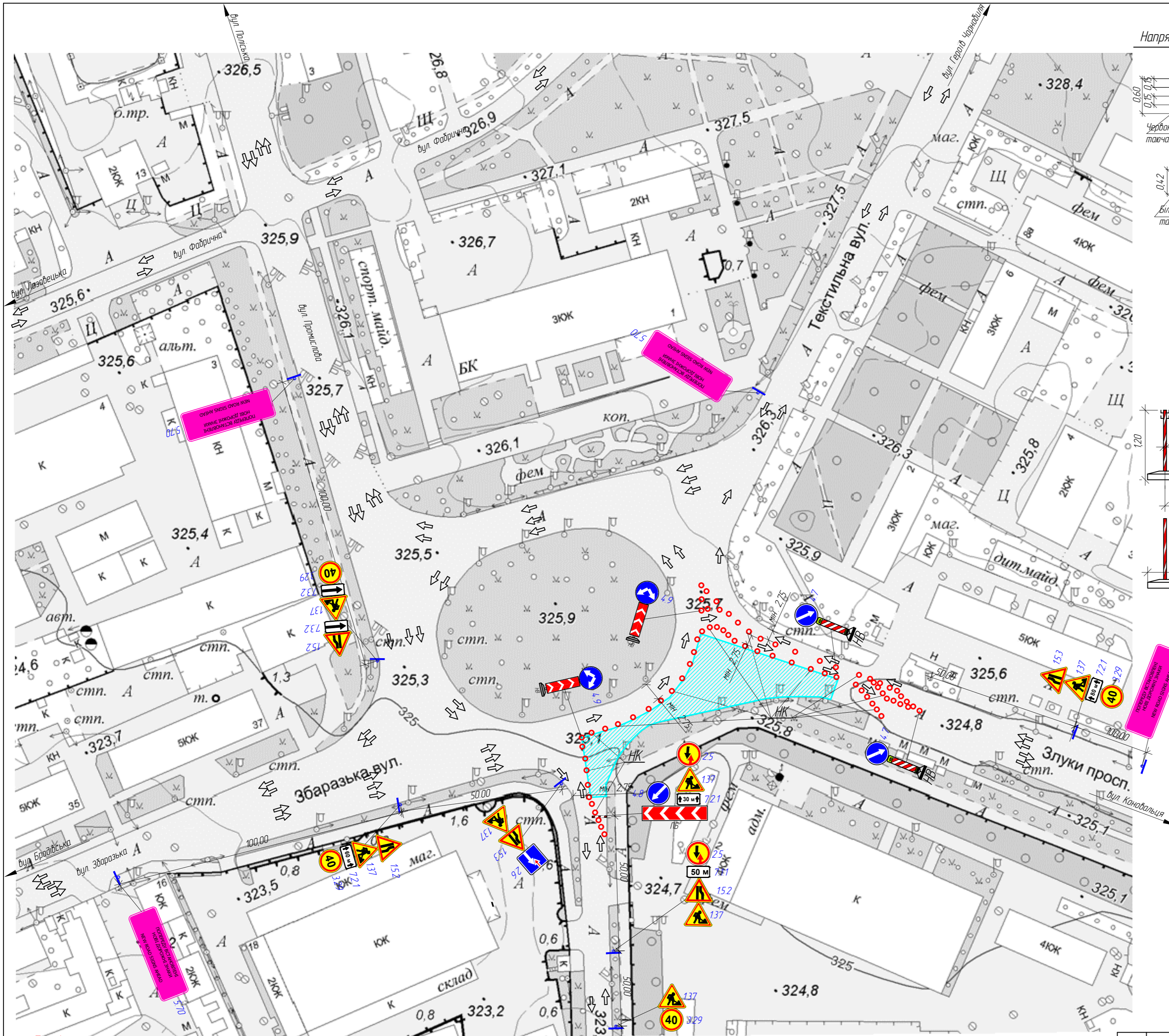

Напрямний конус



Умовні позначення на тимчасових схемах ОДР

Умовна позначка	Опис
	Знак-сигналізатор небезпеки
	Напрямний конус, напрямна віха або позначальна віха*
	Маячок або ліхтар
	Огороджувальний бар'єр, огороджувальний щит, поперечний бар'єр, стримувальний дүфер, тимчасове стримувальне дічне огороження, тимчасове розділювальне огороження, сигнальна стрічка або сигнальний шнур*
	Тимчасовий пішохідний місток
	Місце виконання робіт
	Напрямок руху транспортних потоків

* Застосування ТЗР відповідно до вимог ДСТУ 8749:2017 та ДСТУ 7168:2010. Позначку використаного ТЗР наводять на вивісці відповідно до вимог ДСТУ 8752:2017

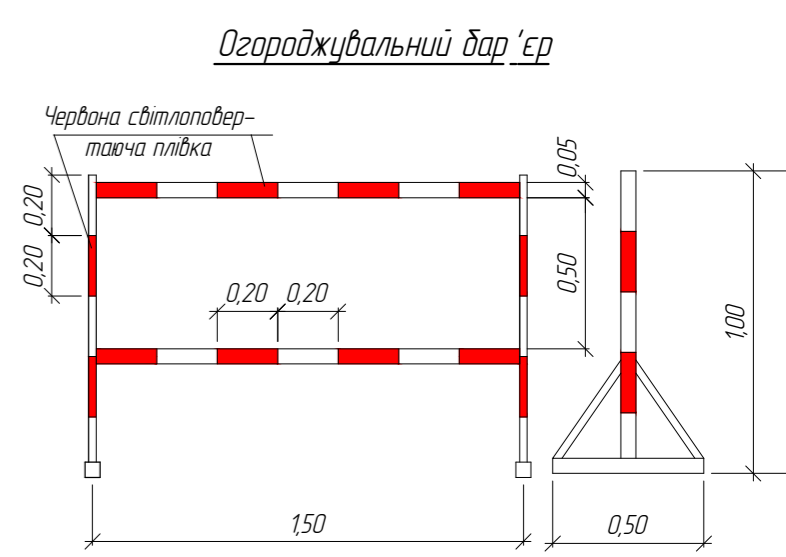
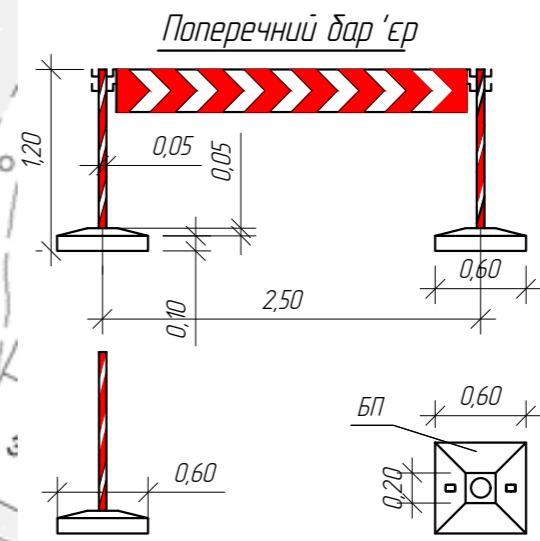

- Примітка:**
1. Встановлення тимчасових дорожніх знаків виконувати згідно з ДСТУ 4100:2021
 2. Безпека дорожнього руху. Знаки дорожні. Загальні технічні умови. Правила застосування
 3. При виконанні робіт суворо дотримуватись вимог НПА ОП 63.21-101-09. Правила охорони праці під час будівництва, ремонту та утримання автомобільних доріг
 4. При зміні дорожньої ситуації додатково узгодити схеми огороження в місці проведення робіт
 5. По закінченні робочого дня дорожньо-будівельні машини і механізми забирати з проїзної частини
 6. Огороження та організація дорожнього руху в місцях проведення дорожніх робіт повинні відповідати ДСТУ 8749:2017
 7. Бар'єри огорожувальні повинні відповідати ДСТУ 7168:2010. Безпека дорожнього руху. Огороження дорожні тимчасові. Загальні технічні умови. З висотою Н = 1025±50 мм, шириною В = 500 мм.
 8. Ділянка ремонту знаходиться у населеному пункті
 9. Після закінчення усіх ремонтних робіт дані дорожні знаки прибираються

ПОВЕРНУТИ ВСТАНОВЛЕННЯ ПОСЛІДНІХ ДОРОЖНІХ ЗНАКІВ NEW ROAD SIGNS AHEAD 570

						/24 Т - 02- ОДР 01		
						Послуги з благоустрою населених пунктів - тимчасова схема організації дорожнього руху на період проведення робіт з поточного ремонту да транспортної розв'язки вул. Збаразька - вул. Промислова - вул. Текстильна - вул. Енергетична - пр. Злуки в м. Тернополі (обстеження та технічна документація)		
Зм	Кільк	Арк	№ док	Підпис	Дата	Організація дорожнього руху		
						Стадія	Аркуш	Аркушів
ГП	Накураш				08.24	П	3	11
Заст. дир.	Терешко				08.24	Схема організації дорожнього руху в місці проведення дорожніх робіт		
Інженер	Гладика				08.24			
Н. Контроль	Терешко				08.24			
						 ТОВ НТ "ДОРБУДЕПРОЕКТ"		

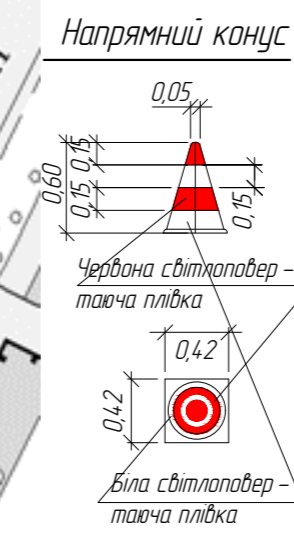

Умовна позначка	Опис
	Знак-сигналізатор небезпеки
	Напрямна біла або позначальна біла*
	Маячок або ліхтар
	Огороджувальний бар'єр, огорожувальний щит, поперечний бар'єр, стримувальний дүфер, тимчасове стримувальне дічне огороження, тимчасове розділювальне огороження, сигнальна стрічка або сигнальний шнур*
	Тимчасовий пішохідний місток
	Місце виконання робіт
	Напрямок руху транспортних потоків

* Застосування ТЗР відповідає до вимог ДСТУ 8749:2017 та ДСТУ 7168:2010. Позначку використаного ТЗР надають на вивісці відповідно до вимог ДСТУ 8752:2017

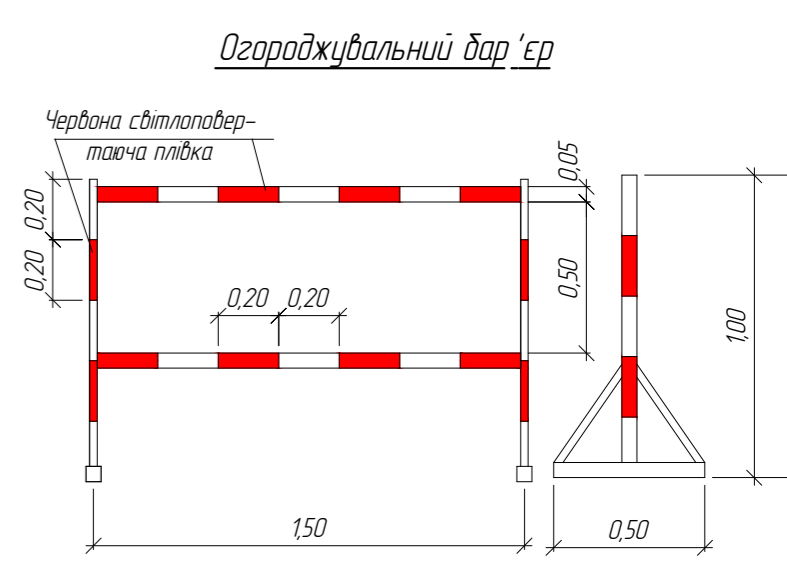
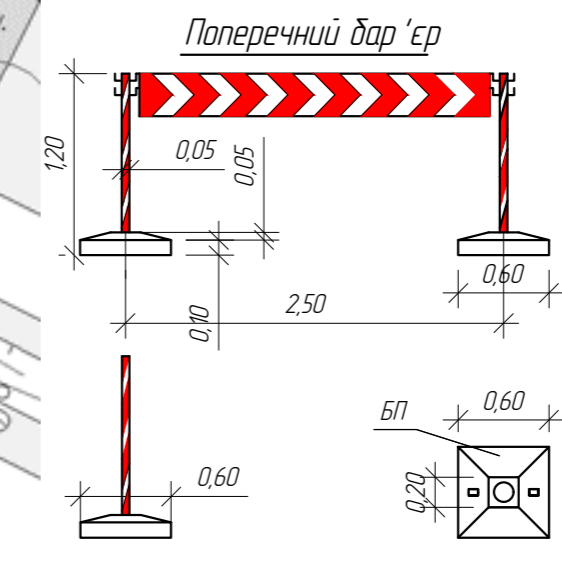

Примітка:

1. Встановлення тимчасових дорожніх знаків виконувати згідно з ДСТУ 4100:2021
2. Безпека дорожнього руху. Знаки дорожні. Загальні технічні умови. Правила застосування
3. При виконанні робіт суворо дотримуватись вимог НПАОП 63.21-101-09. Правила охорони праці під час будівництва, ремонту та утримання автомобільних доріг
4. При зміні дорожньої ситуації додатково узгодити схеми огороження в місці проведення робіт
5. По закінченні робочого дня дорожньо-будівельні машини і механізми забирати з проїзної частини
6. Огороження та організація дорожнього руху в місцях проведення дорожніх робіт повинні відповідати ДСТУ 8749:2017
7. Бар'єри огорожувальні повинні відповідати ДСТУ 7168:2010. Безпека дорожнього руху. Огорожувальні дорожні тимчасові. Загальні технічні умови. З висотою H = 1025±50 мм, шириною B = 500 мм
8. Ділянка ремонту знаходиться у населеному пункті
9. Після закінчення усіх ремонтних робіт дані дорожні знаки прибираються
9. Всі розміри дано в метрах

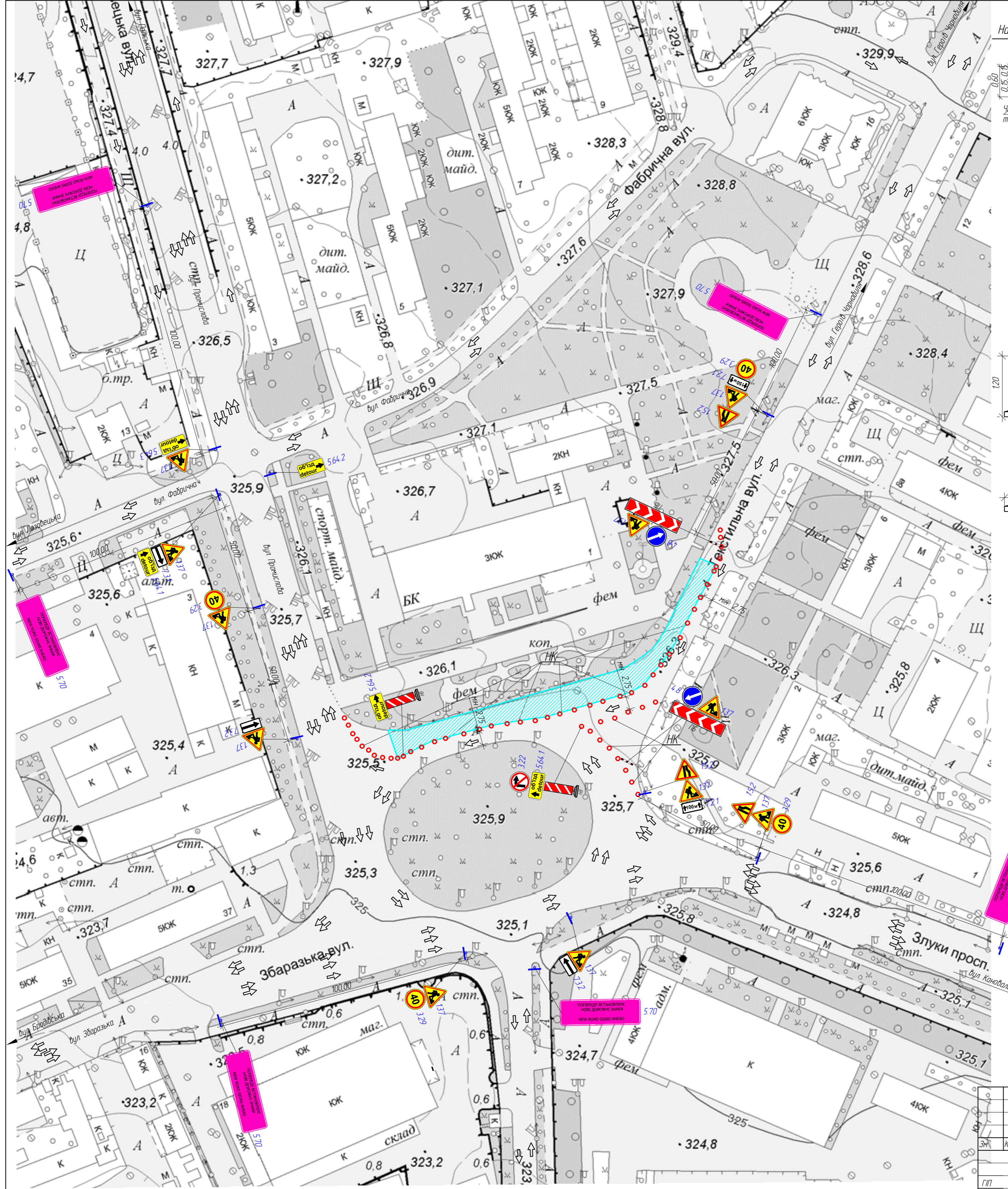

Попереднє встановлення тимчасових дорожніх знаків

Попереднє встановлення тимчасових дорожніх знаків

Попереднє встановлення тимчасових дорожніх знаків

/24 Т - 02- ОДР 01				
Послуги з діагностики населених пунктів – тимчасова схема організації дорожнього руху на період проведення робіт з поточного ремонту до транспортної розв'язки вул. Збаразька – вул. Промислова – вул. Текстильна – вул. Енергетична – пр. Злуки в м. Тернополі (відстеження та технічна документація)				
ЗМ	Кільк	Арк.	№ док	Підпис
ГП	Накцураш			08.24
Заст. дир	Терешко			08.24
Інженер	Гладичок			08.24
Н. Контроль	Терешко			08.24
Організація дорожнього руху		Стадія	Аркуш	Аркушів
		П	4	11
Схема організації дорожнього руху в місці проведення дорожніх робіт				

Напрямний конус

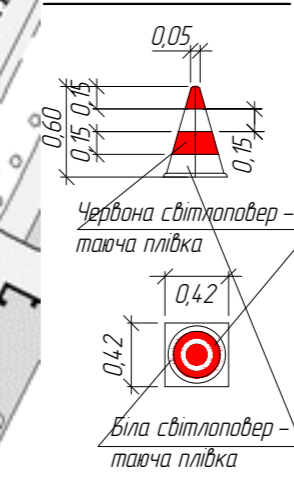

Умовна позначка	Опис
	Знак-сигналізатор небезпеки
	Напрямний конус, напрямна віха або позначальна віха*
	Маячок або ліхтар
	Огороджувальний бар'єр, огорожувальний щит, поперечний бар'єр, стримувальний дүфер, тимчасове стримувальне дічне огороження, тимчасове розділювальне огороження, сигнальна стрічка або сигнальний шнур*
	Тимчасовий пішохідний місток
	Місце виконання робіт
	Напрямок руху транспортних потоків

* Застосування ТЗР відповідає до вимог ДСТУ 8749:2017 та ДСТУ 7168:2010. Позначку використаного ТЗР надають на вивісці відповідно до вимог ДСТУ 8752:2017

Поперечний бар'єр

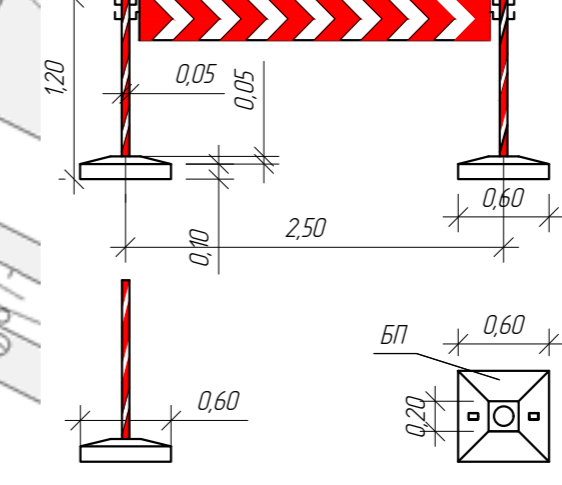

Огорожувальний бар'єр

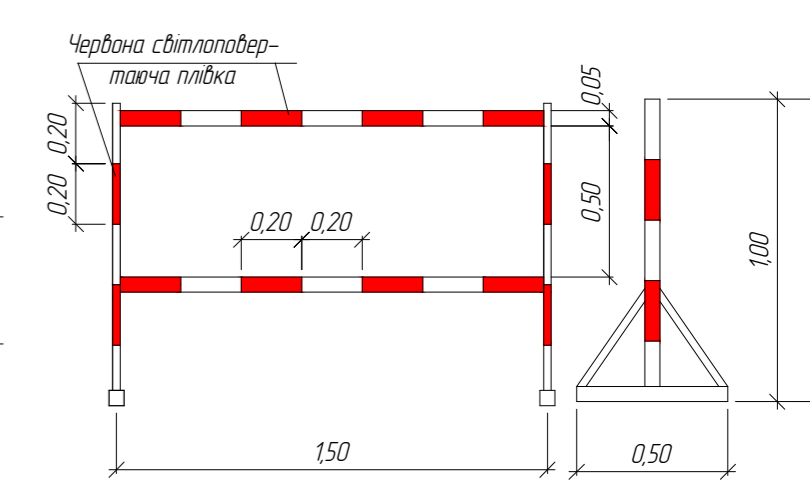

Примітка:

1. Встановлення тимчасових дорожніх знаків виконувати згідно з ДСТУ 4100:2021
2. Безпека дорожнього руху. Знаки дорожні. Загальні технічні умови. Правила застосування
3. При виконанні робіт суворо дотримуватись вимог НПАОП 6321-101-09. Правила охорони праці під час будівництва, ремонту та утримання автомобільних доріг
4. При зміні дорожньої ситуації додатково узгодити схеми огороження в місці проведення робіт
5. По закінченні робочого дня дорожньо-будівельні машини і механізми забирати з проїзної частини
6. Огороження та організація дорожнього руху в місцях проведення дорожніх робіт повинні відповідати ДСТУ 8749:2017
7. Бар'єри огорожувальні повинні відповідати ДСТУ 7168:2010. Безпека дорожнього руху. Огорожувальні дорожні тимчасові. Загальні технічні умови. З висотою Н = 1025±50 мм, шириною В = 500 мм
8. Ділянка ремонту знаходиться у населеному пункті
9. Після закінчення усіх ремонтних робіт дані дорожні знаки прибираються
9. Всі розміри дано в метрах

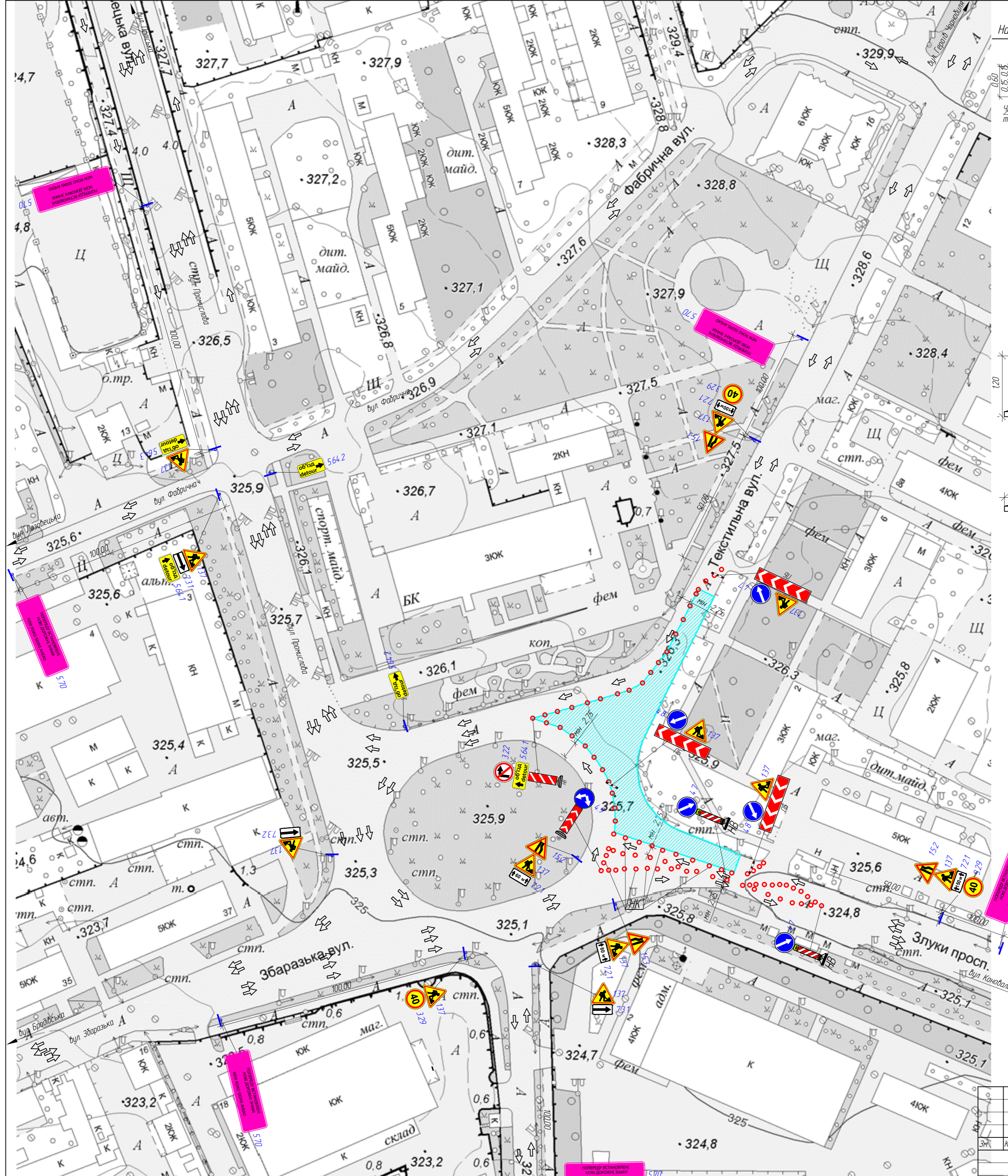

ПОПЕРЕДНЬЕ ВСТАНОВЛЕННЯ НОВИХ ДОРОЖНІХ ЗНАКІВ
NEW ROAD SIGNS AHEAD

/24 Т - 02- ОДР 01				
Послуги з діагностики населених пунктів - тимчасова схема організації дорожнього руху на період проведення робіт з поточного ремонту до транспортної розв'язки вул. Збаразька - вул. Промислова - вул. Текстильна - вул. Енергетична - пр. Збулки в м. Тернополі (відстеження та технічна документація)				
ЗМ	Кільк	Арк	№ док	Підпис
ГП	Накцураш			08.24
Заст. дир	Терешко			08.24
Інженер	Гладичок			08.24
Н. Контроль	Терешко			08.24
Організація дорожнього руху			Стадія	Аркуші
			П	5
Схема організації дорожнього руху в місці проведення дорожніх робіт			ТОВ "ДОРБУДПРОЕКТ"	

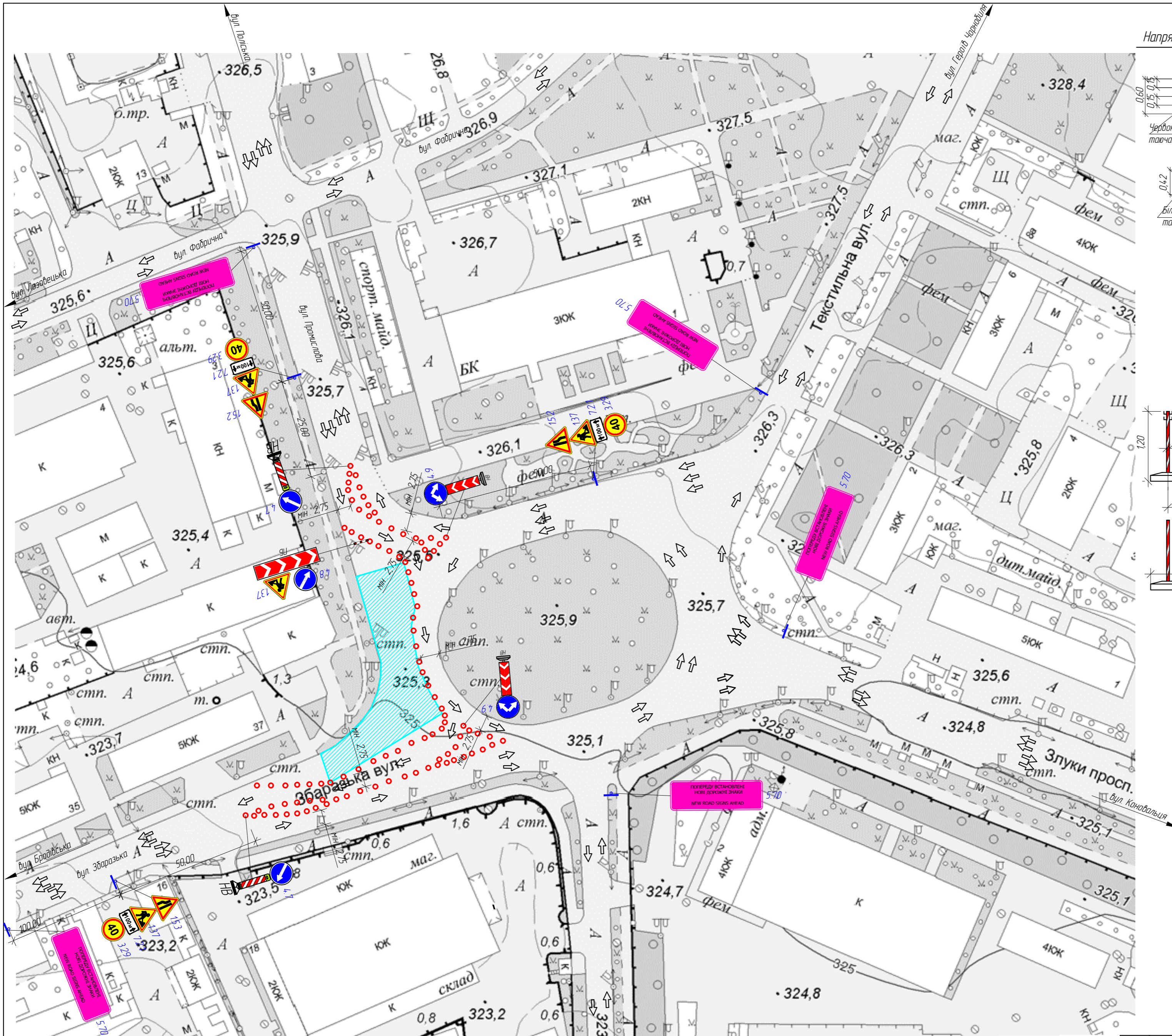

Напрямний конус



Умовні позначення на тимчасових схемах ОДР

Умовна позначка	Опис
	Знак-сигналізатор небезпеки
	Напрямний конус, напрямна віха або позначальна віха*
	Маячок або ліхтар
	Огороджувальний бар'єр, огороджувальний щит, поперечний бар'єр, стримувальний дүфер, тимчасове стримувальне дічне огороження, тимчасове розділювальне огороження, сигнальна стрічка або сигнальний шнур*
	Тимчасовий пішохідний місток
	Місце виконання робіт
	Напрямок руху транспортних потоків

* Застосування ТЗР відповідно до вимог ДСТУ 8749:2017 та ДСТУ 7168:2010. Позначку використаного ТЗР наводять на вивісці відповідно до вимог ДСТУ 8752:2017

Поперечний бар'єр

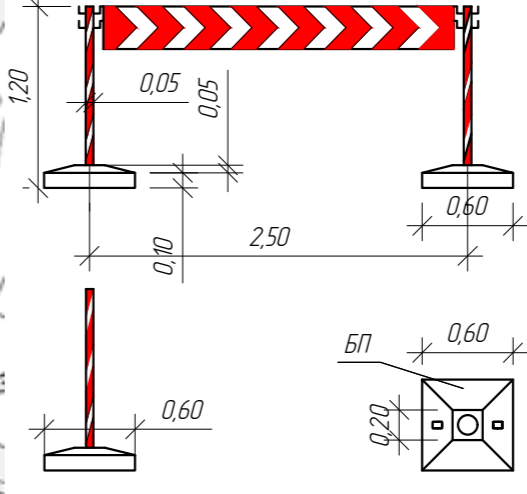

Огороджувальний бар'єр

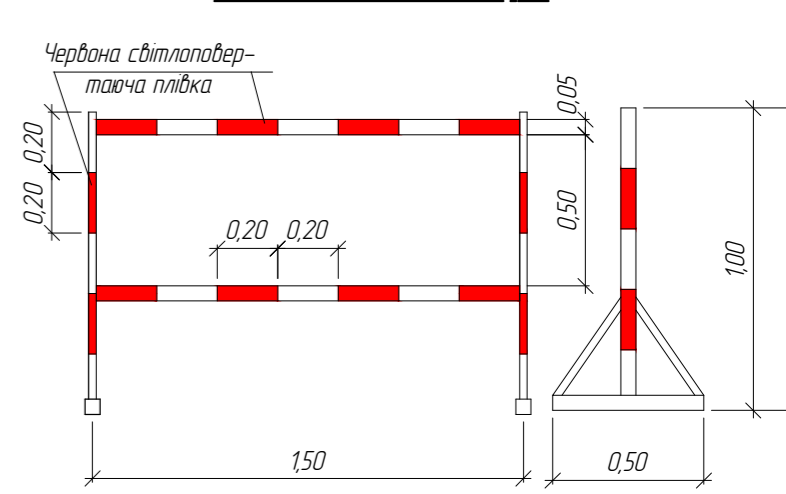

- Примітка:**
1. Встановлення тимчасових дорожніх знаків виконувати згідно з ДСТУ 4:100:2021
 2. Безпека дорожнього руху. Знаки дорожні. Загальні технічні умови. Правила застосування
 3. При виконанні робіт суворо дотримуватись вимог НПА ОП 63.21-101-09. Правила охорони праці під час будівництва, ремонту та утримання автомобільних доріг
 4. При зміні дорожньої ситуації додатково узгодити схеми огороження в місці проведення робіт
 5. По закінченні робочого дня дорожньо-будівельні машини і механізми забирати з проїзної частини
 6. Огороження та організація дорожнього руху в місцях проведення дорожніх робіт повинні відповідати ДСТУ 8749:2017
 7. Бар'єри огорожувальні повинні відповідати ДСТУ 7168:2010. Безпека дорожнього руху. Огороження дорожніх тимчасових. Загальні технічні умови. З висотою Н = 1025±50 мм, шириною В = 500 мм.
 8. Ділянка ремонту знаходиться у населеному пункті
 9. Після закінчення усіх ремонтних робіт дані дорожні знаки прибираються

						/24 Т - 02- ОДР 01		
						Послуги з благоустрою населених пунктів - тимчасова схема організації дорожнього руху на період проведення робіт з поточного ремонту та транспортної розв'язки вул. Зваразська - вул. Промислова - вул. Текстильна - вул. Енергетична - пр. Злики в м. Тернополі (обстеження та технічна документація)		
Зм	Кільк	Арк	№ док	Підпис	Дата	Організація дорожнього руху		
						Схема організації дорожнього руху в місці проведення дорожніх робіт		
ГП	Накураш				08.24			
Заст. дир.	Терешко				08.24	 ТОВ "ДОРБУДПРОЕКТ"		
Інженер	Гладишак				08.24			
Н. Контроль	Терешко				08.24			

Умовна позначка	Опис
	Знак-сигналізатор небезпеки
	Напрямний конус, напрямна віха або позначальна віха*
	Маячок або ліхтар
	Огороджувальний бар'єр, огороджувальний щит, поперечний бар'єр, стримувальний дүфер, тимчасове стримувальне дічне огороження, тимчасове розділювальне огороження, сигнальна стрічка або сигнальний шнур*
	Тимчасовий пішохідний місток
	Місце виконання робіт
	Напрямок руху транспортних потоків

* Застосування ТЗР відповідно до вимог ДСТУ 8749:2017 та ДСТУ 7168:2010. Позначку використаного ТЗР наводять на вивісці відповідно до вимог ДСТУ 8752:2017

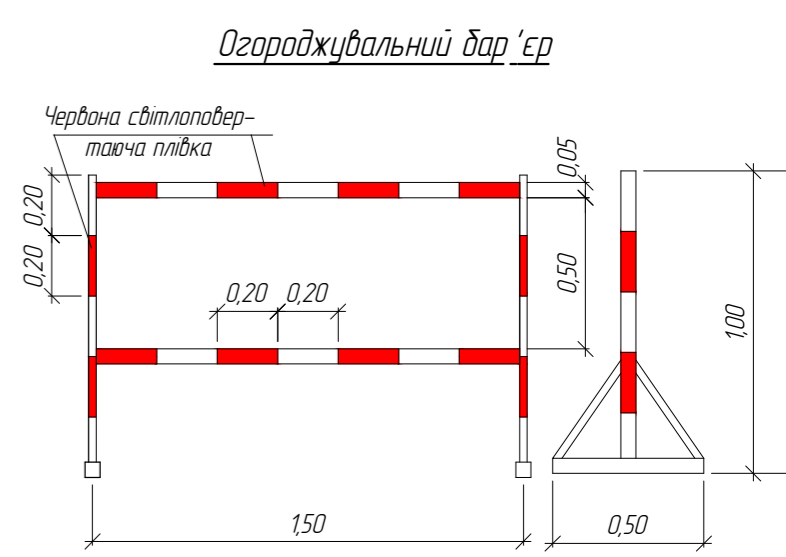
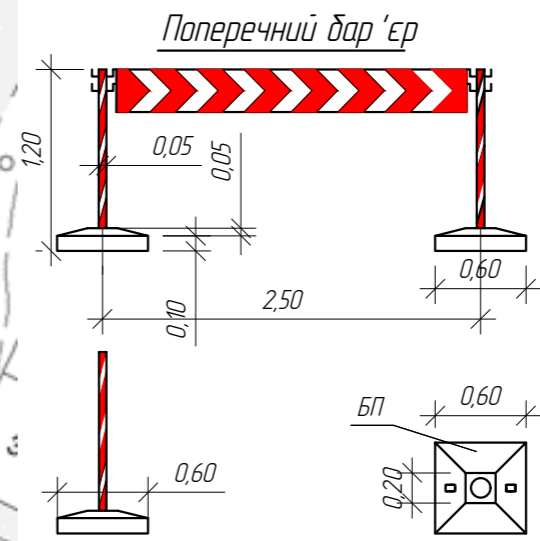

- Примітка:**
- Встановлення тимчасових дорожніх знаків виконувати згідно з ДСТУ 4100:2017
 - Безпека дорожнього руху. Знаки дорожні. Загальні технічні умови. Правила застосування
 - При виконанні робіт суворо дотримуватись вимог НПАОП 63:21-101-09. Правила охорони праці під час будівництва, ремонту та утримання автомобільних доріг.
 - При зміні дорожньої ситуації додатково узгодити схеми огороження в місці проведення робіт
 - По закінченні робочого дня дорожньо-будівельні машини і механізми забирати з проїзної частини.
 - Огороження та організація дорожнього руху в місцях проведення дорожніх робіт повинні відповідати ДСТУ 8749:2017.
 - Бар'єри огорожувальні повинні відповідати ДСТУ 7168:2010. Безпека дорожнього руху. Огороження в дорожніх тимчасових. Загальні технічні умови. З висотою H = 1025±50 мм, шириною B = 500 мм.
 - Мілянка ремонту знаходиться у населеному пункті
 - Після закінчення усіх ремонтних робіт дані дорожні знаки прибираються.
 - Всі розміри дано в метрах.

10. Знаки 4.10, 5.16 та таблички 7.8 повинні бути заохлені на період проведення робіт.

						/24 Т - 02- ОДР 01		
						Послуги з благоустрою населених пунктів - тимчасова схема організації дорожнього руху на період проведення робіт з поточного ремонту да транспортної розв'язки вул. Збарзівська - вул. Промислова - вул. Текстильна - вул. Енергетична - пр. Злишки в м. Тернополі (обстеження та технічна документація)		
Зм	Кільк	Арк	№ док	Підпис	Дата	Організація дорожнього руху		
						Стадія	Аркуш	Аркушів
ГІП	Накураш				08.24	П	7	11
Заст. дир.	Терещко				08.24	Схема організації дорожнього руху в місці проведення дорожніх робіт		
Інженер	Гладинак				08.24			
Н. Контроль	Терещко				08.24			
						 ТОВ НТ "ДОРБУДЕКСТ"		

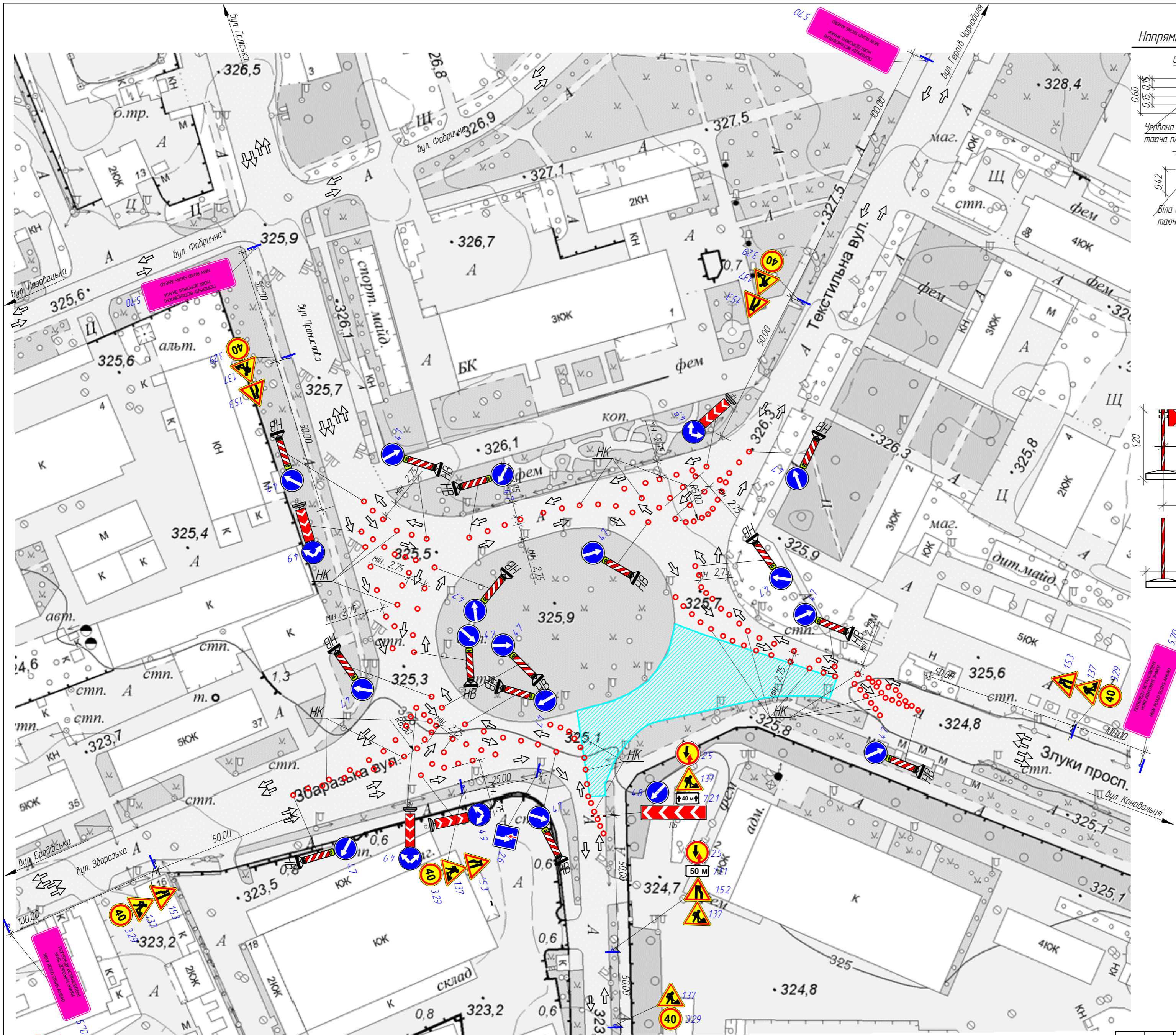

Напрямний конус



Умовні позначення на тимчасових схемах ОДР

Умовна позначка	Опис
	Знак-сигналізатор небезпеки
	Напрямний конус, напрямна віха або позначальна віха*
	Маячок або ліхтар
	Огороджувальний бар'єр, огороджувальний щит, поперечний бар'єр, стримувальний дүфер, тимчасове стримувальне дічне огороження, тимчасове розділювальне огороження, сигнальна стрічка або сигнальний шнур*
	Тимчасовий пішохідний місток
	Місце виконання робіт
	Напрямок руху транспортних потоків

* Застосування ТЗР відповідно до вимог ДСТУ 8749:2017 та ДСТУ 7168:2010. Позначку використаного ТЗР наводять на вивісці відповідно до вимог ДСТУ 8752:2017

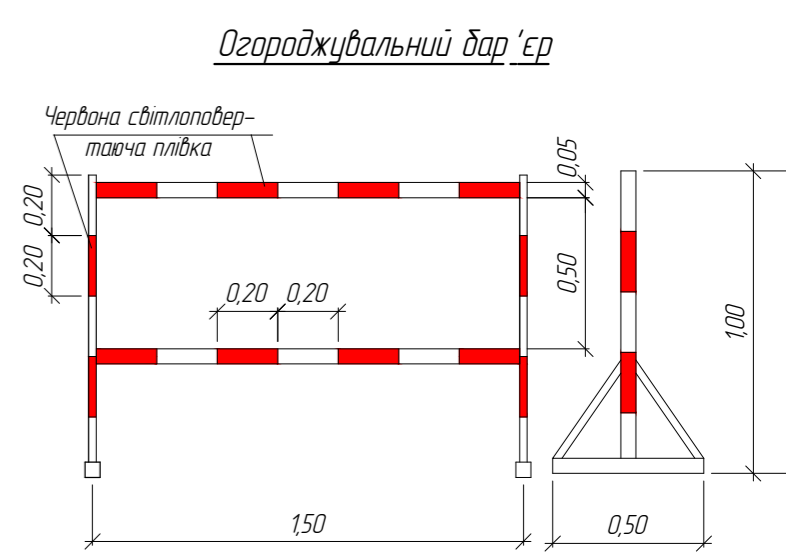
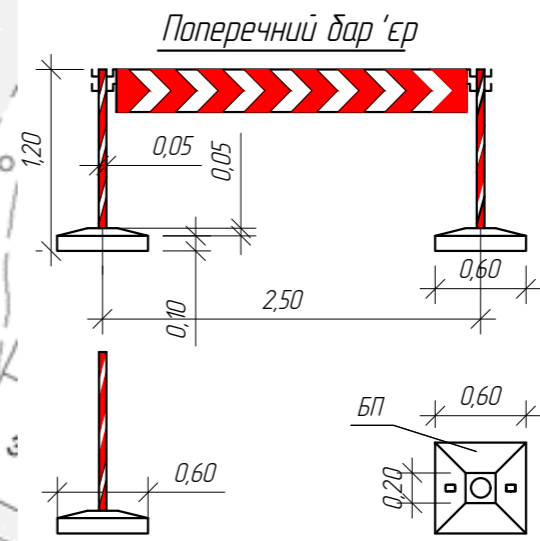

- Примітка:**
1. Встановлення тимчасових дорожніх знаків виконувати згідно з ДСТУ 4:100:2021 Безпека дорожнього руху. Знаки дорожні. Загальні технічні умови. Правила застосування
 2. При виконанні робіт суворо дотримуватись вимог НПА ОП 63.21-101-09. Правила охорони праці під час будівництва, ремонту та утримання автомобільних доріг
 3. При зміні дорожньої ситуації додатково узгодити схеми огороження в місці проведення робіт
 4. По закінченні робочого дня дорожньо-будівельні машини і механізми забирати з проїзної частини
 5. Огороження та організація дорожнього руху в місцях проведення дорожніх робіт повинні відповідати ДСТУ 8749:2017
 6. Бар'єри огорожувальні повинні відповідати ДСТУ 7168:2010. Безпека дорожнього руху. Огороження дорожніх тимчасових. Загальні технічні умови. З висотою Н = 1025±50 мм, шириною В = 500 мм.
 7. Ділянка ремонту знаходиться у населеному пункті
 8. Після закінчення усіх ремонтних робіт дані дорожні знаки прибираються
 9. Всі розміри дано в метрах

10. Знаки 4.10, 5.16 та таблички 7.8 повинні бути заохлені на період проведення робіт.

						/24 Т - 02- ОДР 01		
						Послуги з благоустрою населених пунктів - тимчасова схема організації дорожнього руху на період проведення робіт з поточного ремонту да транспортної розв'язки вул. Збаразька - вул. Промислова - вул. Текстильна - вул. Енергетична - пр. Злики в м. Тернополі (обстеження та технічна документація)		
Зм	Кільк	Арк	№ док	Підпис	Дата	Організація дорожнього руху		
ГІП	Накураш				08.24	п	8	11
Заст. дир.	Терешко				08.24	Схема організації дорожнього руху в місці проведення дорожніх робіт		
Інженер	Гладилик				08.24			
Н. Контроль	Терешко				08.24	 ТОВ "ДОРБУДПРОЕКТ"		



Умовна позначка	Опис
	Знак-сигналізатор небезпеки
	Напрямний конус, напрямна віха або позначальна віха*
	Маячок або ліхтар
	Огороджувальний бар'єр, огорожувальний щит, поперечний бар'єр, стримувальний дүфер, тимчасове стримувальне дічне огороження, тимчасове розділювальне огороження, сигнальна стрічка або сигнальний шнур*
	Тимчасовий пішохідний місток
	Місце виконання робіт
	Напрямок руху транспортних потоків

* Застосування ТЗР відповідає до вимог ДСТУ 8749:2017 та ДСТУ 7168:2010. Позначку використаного ТЗР надавати на вивісці відповідно до вимог ДСТУ 8752:2017

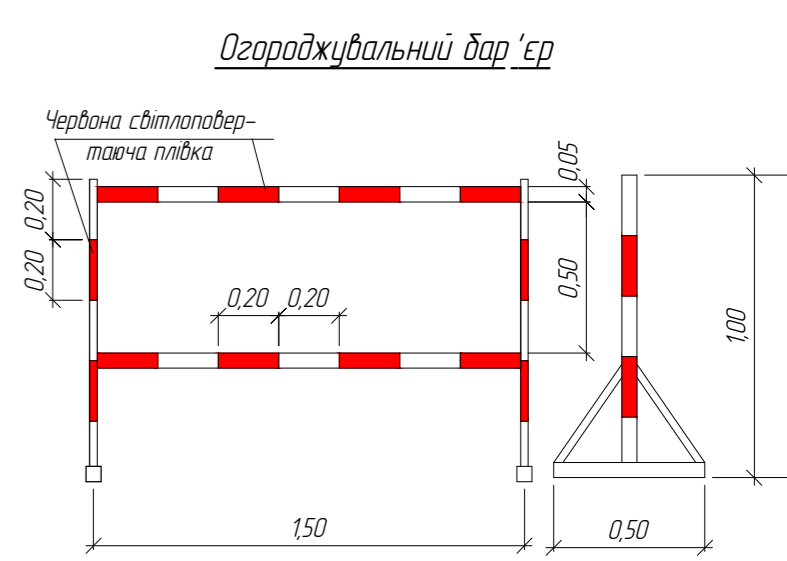
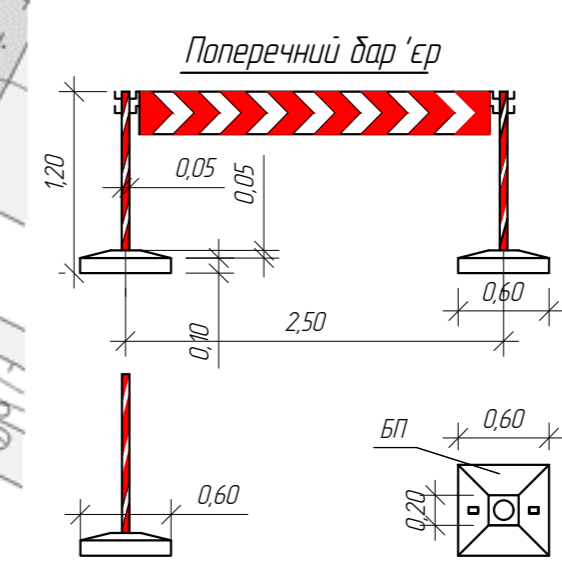

Примітка:

1. Встановлення тимчасових дорожніх знаків виконувати згідно з ДСТУ 4100:2021
2. Безпека дорожнього руху. Знаки дорожні. Загальні технічні умови. Правила застосування
3. При виконанні робіт суворо дотримуватись вимог НПАОП 6321-101-09. Правила охорони праці під час будівництва, ремонту та утримання автомобільних доріг
4. При зміні дорожньої ситуації додатково узгодити схеми огороження в місці проведення робіт
5. По закінченні робочого дня дорожньо-будівельні машини і механізми забирати з проїзної частини
6. Огороження та організація дорожнього руху в місцях проведення дорожніх робіт повинні відповідати ДСТУ 8749:2017
7. Бар'єри огорожувальні повинні відповідати ДСТУ 7168:2010. Безпека дорожнього руху. Огороження в дорожніх тимчасових. Загальні технічні умови. З висотою Н = 1025±50 мм, шириною В = 500 мм
8. Ділянка ремонту знаходиться у населеному пункті
9. Після закінчення усіх ремонтних робіт дані дорожні знаки прибираються
9. Всі розміри дано в метрах

10. Знаки 4.10, 5.16 та таблицьки 7.8 повинні бути захоплені на період проведення робіт.

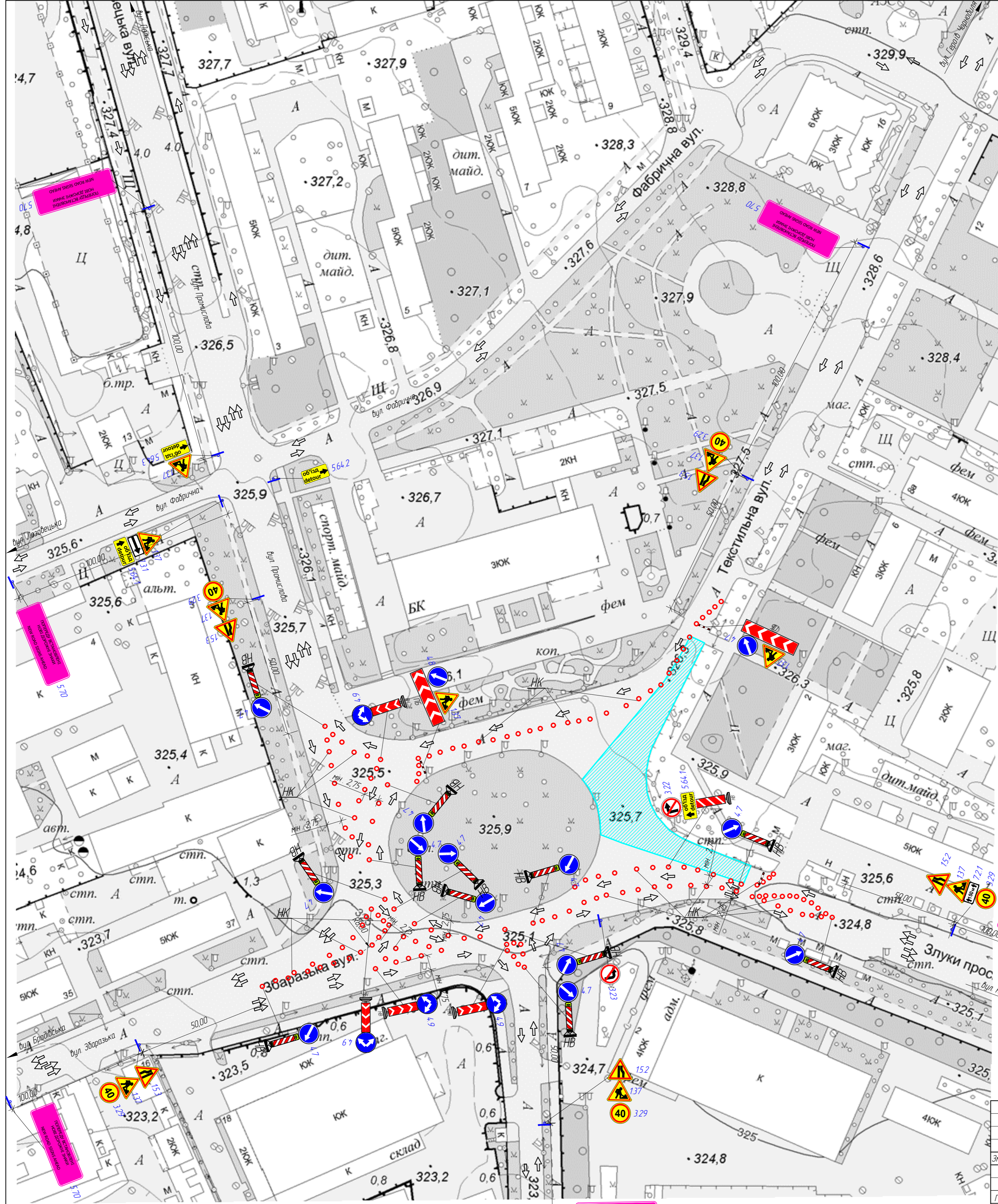

Після закінчення робіт знаки прибираються

Після встановлення нових дорожніх знаків

/24 Т - 02- ОДР 01				
Послуги з діагностики населених пунктів - тимчасова схема організації дорожнього руху на період проведення робіт з поточного ремонту до транспортної розв'язки вул. Збуразька - вул. Промислова - вул. Текстильна - вул. Енергетична - пр. Злуки в м. Тернополі (відстеження та технічна документація)				
Зм.	Кільк.	Арк.	№ док.	Підпис
ГП	Накцураш			08.24
Заст. дир.	Терешко			08.24
Інженер	Гладішник			08.24
Н. Контроль	Терешко			08.24
Організація дорожнього руху			Стадія	Аркуші
			П	9
Схема організації дорожнього руху в місці проведення дорожніх робіт			ТОВ "ДОРБУДПРОЕКТ"	

Напрямний конус



Умовна позначка	Опис
	Знак-сигналізатор небезпеки
	Напрямний конус, напрямна віха або позначальна віха*
	Маячок або ліхтар
	Огороджувальний бар'єр, огороджувальний щит, поперечний бар'єр, стримувальний буфер, тимчасове стримувальне дічне огороження, тимчасове розділювальне огороження, сигнальна стрічка або сигнальний шнур*
	Тимчасовий пішохідний місток
	Місце виконання робіт
	Напрямок руху транспортних потоків

* Застосування ТЗР відповідно до вимог ДСТУ 8749:2017 та ДСТУ 7168:2010. Позначку використаного ТЗР надають на вивісці відповідно до вимоги ДСТУ 8752:2017

Поперечний бар'єр

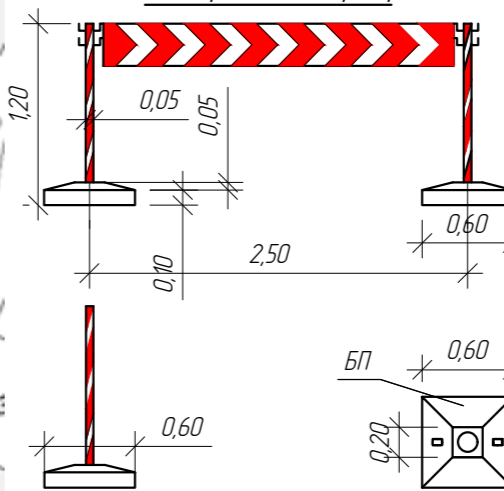

Огороджувальний бар'єр

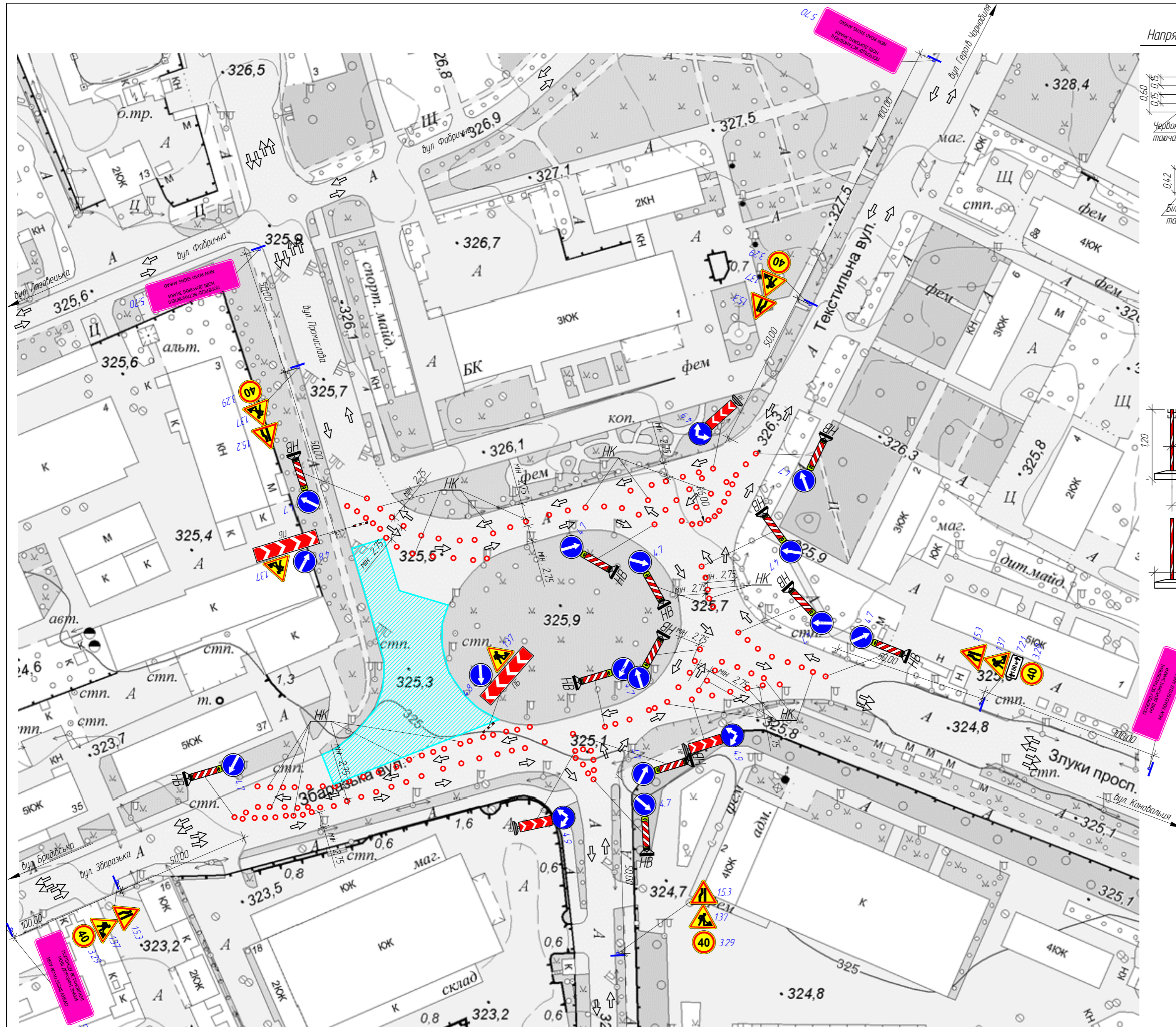
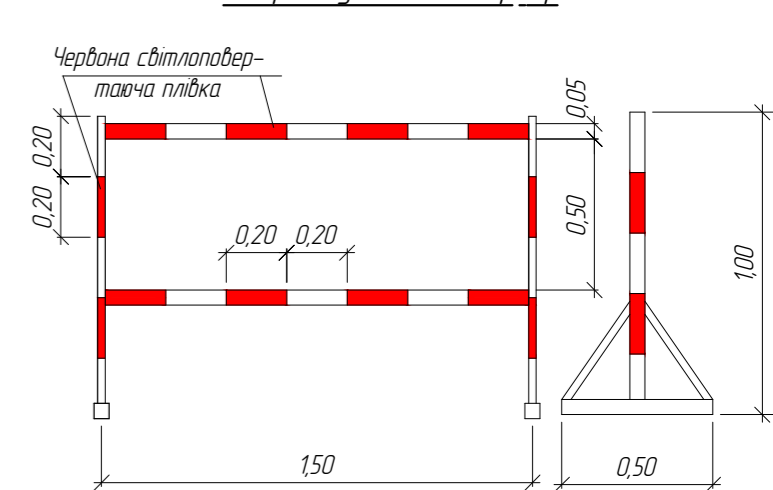

Примітка

1. Встановлення тимчасових дорожніх знаків виконувати згідно з ДСТУ 4100:2021
2. Безпека дорожнього руху. Знаки дорожні. Загальні технічні умови. Правила застосування
3. При виконанні робіт суворо дотримуватись вимог НПА ОП 63.21-101-09. Правила охорони праці під час будівництва, ремонту та утримання автомобільних доріг
4. При зміні дорожньої ситуації додатково узгодити схеми огороження в місці проведення робіт
5. По закінченні робочого дня дорожньо-будівельні машини і механізми забирати з проїзної частини
6. Огороження та організація дорожнього руху в місцях проведення дорожніх робіт повинні відповідати ДСТУ 8749:2017
7. Бар'єри огорожувальні повинні відповідати ДСТУ 7168:2010. Безпека дорожнього руху. Огороження дорожніх тимчасових. Загальні технічні умови. З висотою Н = 1025±50 мм, шириною В = 500 мм.
8. Ділянка ремонту знаходиться у населеному пункті
9. Після закінчення усіх ремонтних робіт дані дорожні знаки прибираються
9. Всі розміри дано в метрах

10. Знаки 4.10, 5.16 та таблички 7.8 повинні бути захищені на період проведення робіт.

						/24 Т - 02- ОДР 01		
						Послуги з благоустрою населених пунктів - тимчасова схема організації дорожнього руху на період проведення робіт з поточного ремонту да транспортної розв'язки вул. Зваразська - вул. Промислова - вул. Текстильна - вул. Енергетична - пр. Злуки в м. Тернополі (обстеження та технічна документація)		
Зм	Кільк	Арк.	№ док	Підпис	Дата	Організація дорожнього руху		
ГІП	Накураш				08.24	П	11	11
Заст. дир.	Терешко				08.24	Схема організації дорожнього руху в місці проведення дорожніх робіт		
Інженер	Гладишак				08.24			
Н. Контроль	Терешко				08.24	 ТОВ НТ "ДОРБУДЕК"		